

fit+ h s

**Mobiliario para ambientes de
aprendizaje flexibles.**
**Furniture for flexible learning
environments.**



Las clases se convierten en entornos de aprendizaje

Classrooms become learning environments.

Shift+

La enseñanza en las escuelas de hoy hace necesaria la remodelación de las aulas de clase. La variedad de métodos de aprendizaje y el amplio espectro de actividades escolares exigen opciones inteligentes de diferenciación espacial.

Con los elementos de mesa Shift+ Base, los módulos de almacenamiento y de asiento y las alfombras Shift+ Landscape, VS proporciona el mobiliario para estos ambientes de aprendizaje altamente flexibles: Muebles que ofrecen espacio para diversas formas de enseñanza y aprendizaje en la escuela. Los elementos multifuncionales permiten numerosas combinaciones libres. Todo encaja, y la organización básica del aula puede reorganizarse rápidamente. Los muebles invitan realmente a utilizarlos como se desee. Déjese inspirar por las siguientes páginas

Índice:

Concepto	4
Socio desarrollador David A. Stubbs II	8
Aulas y mobiliario	10
Inspiraciones	12
Un plus en opciones	40
Sistema: Mesas Shift+ Base	42
Sistema: Shift+ Armarios, Elementos tapizados, Alfombrillas	50
Sistema: Shift+ y más	68
Sistema: Sillas dinámicas	76
Materiales	82
Gestión sostenible	88

In modern school teaching, it's essential that classrooms can be converted and transformed as required. The multiplicity of teaching methods and wide spectrum of school activities require intelligent spatial differentiation.

VS is able to provide the furniture needed for these highly versatile learning environments. Using a combination of Shift+ Base table elements, Shift+ Landscape storage, plus seating modules and seat mats, spaces can be created to suit many different forms of learning and teaching. The multifunctional elements allow for multiple, freely configurable combinations. Everything fits together perfectly, inviting users to create their own individual furniture set-ups quickly and efficiently in minutes. Find your inspiration in the pages that follow!

Contents:

Concept	4
Development partner David A. Stubbs II	8
Spaces and furniture	10
Inspirations	12
Even more options	40
System concept: Shift+ Base tables	42
System concept: Shift+ Landscape cabinets, padded elements, mats	50
System concept: Shift+ and more	68
System concept: Dynamic chairs	76
Materials	82
Sustainable business practices	88

Hacer el espacio versátil. Con conceptos para una mayor variedad. Making rooms suitable for different needs, with concepts that encourage variety.

Con muebles funcionales y fáciles de organizar, las salas pueden cambiarse fácilmente y sin problemas. Esto significa que pueden adaptarse de forma óptima a las fases cambiantes de la enseñanza sin invertir mucho tiempo.

Porque la moderna jornada escolar está ritmada y organizada de muchas formas distintas. El trabajo en clase se alterna con el aprendizaje individual o en grupo, además de momentos de relajación. Para que esta variedad sea posible, la disposición espacial debe lograrse de manera rápida y fácil, por ejemplo, un círculo de sillas en un grupo grande debe poder planificarse con la misma rapidez que una clase centrada en el profesor o para el trabajo individual concentrado.

Con Shift+, las aulas pueden adaptarse a las necesidades cambiantes de enseñanza y aprendizaje según sea necesario. Alumnos y profesores pueden establecer por sí mismos nuevas configuraciones en cualquier momento sin necesidad de ayuda externa.

With functional, easily arranged furniture, spaces can be altered quickly and simply. It takes just minutes to configure and optimise for a variety of teaching phases throughout the school day.

A modern school day is structured by many different rhythms. Classwork often alternates between individual learning, group sessions and quiet relaxation periods. To make this variety of scenarios possible, spatial layout must be quickly and easily achieved. For example, arranging a large circle of chairs for a teacher-centred presentation, then quickly rearranging for concentrated, individual work – all within the same lesson period.

Shift+ makes it possible to adapt rooms to constantly changing teaching and learning needs. Pupils and teachers are able to create new layouts themselves, without the need for external help.



01440 + 01441

Shift+ Base

Mesa convexo/cóncavo

Table convex/concave



33400

JUMPER Air Active

Silla de alumno

Students' chair



Con Shift+, la clase adquiere nuevas perspectivas: El aprendizaje en la escuela se vuelve más emocionante y variado.

With Shift+, the classroom takes on new dimensions – learning at school becomes more exciting and varied.



Shift+

Diferenciación en el aula. Diseñar el propio ambiente de aprendizaje. Differentiation in teaching. Creating the learning environment yourself.

La calidad del mobiliario escolar tiene que demostrar su valía en la vida escolar diaria. El mobiliario escolar tradicional alcanza rápidamente sus límites cuando se trata de opciones de diferenciación. Shift+ le libera de estas restricciones y le ofrece una gran libertad. El mobiliario ayuda a crear espacios que apoyan a los alumnos en sus oportunidades de desarrollo.

Más libertad también significa que no todos tienen que tener un pupitre individual. Esta asignación fija también puede solucionarse con una gama diferenciada de pupitres individuales y de grupo que se utilizan en función de la situación, como se muestra en los planos de planta de ejemplo que se muestran aquí.

The quality and flexibility of school furniture must prove itself during everyday school activities. When providing real differentiation, the restrictions and limitations of traditional school furniture soon become evident. Shift+ furniture truly liberates the classroom from these restrictions and limitations, creating a wealth of new freedom in space design – aiding and assisting pupils in their individual, personal learning development.

More freedom also means not all pupils necessarily need their own individual table. A differentiated range of single and group tables can free-up this kind of typical fixed allocation, anytime the situation demands flexibility – as shown in the example floor plans here.

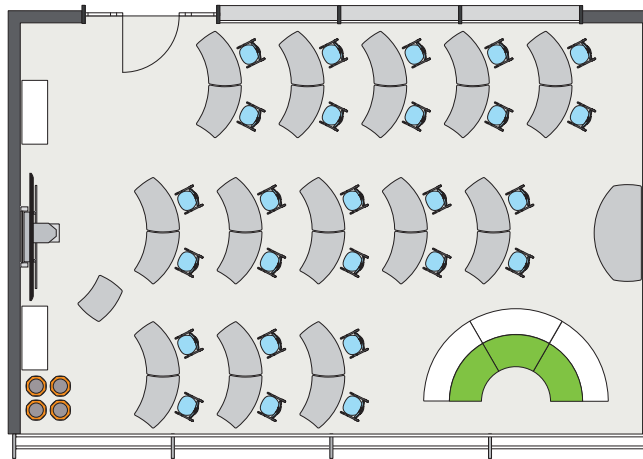

Situación de enseñanza clásica en orientación frontal con dos pupitres.
Traditional teaching situation facing the front with two pupils per table.

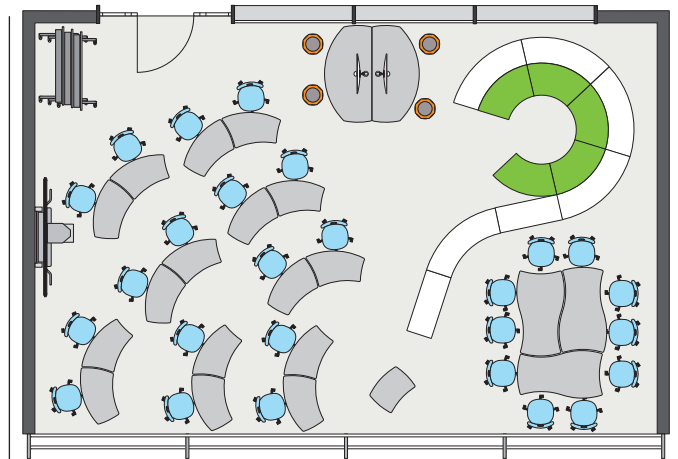

Ambiente de aprendizaje diferenciado con zonas diseñadas de forma diferente para el trabajo individual, en pareja y en grupo.
Differentiated learning environment with differently arranged areas for individual, partner and group work.

Shift+

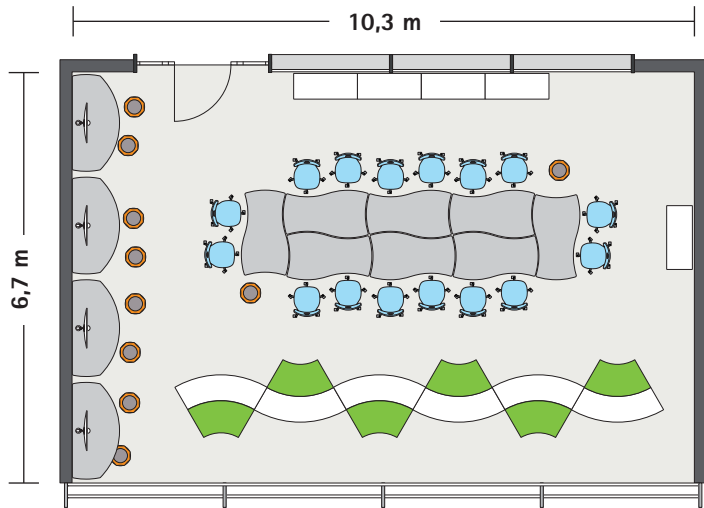

Espacio de trabajo multifuncional para tareas cambiantes como investigación, aprendizaje individual o conferencias.

Multifunctional working area for changing scenarios such as research, individual learning or lectures.



David A. Stubbs II. Socio desarrollador de VS para Shift+. David A. Stubbs II. VS development partner for Shift+.

"Con Shift+ queremos ofrecer a alumnos y profesores más libertad y abrir una nueva forma de aprender. Queremos apoyar de la mejor manera posible la diversidad de oportunidades de enseñanza y aprendizaje en la vida escolar diaria. Por eso los elementos de Shift+ son ligeros y móviles. Ya no están atados a un aula, sino que pueden moverse sin restricciones.

Incluso los puestos de trabajo informáticos y los elementos de almacenamiento adquieren una gran movilidad con Shift+. De este modo, el ambiente de aprendizaje puede rediseñarse una y otra vez para cada aula.

El mobiliario escolar de hoy en día debe ser fácil de usar, pero al mismo tiempo debe estar diseñado de forma inteligente para permitir la máxima libertad en el aula. Esto ofrece nuevas posibilidades pedagógicas.

Los elementos de Shift+ permiten descubrir constantemente nuevas aplicaciones creando nuevos entornos de aprendizaje cada día. Esta es precisamente la diferencia decisiva: Shift+ ofrece un mobiliario escolar que ofrece más flexibilidad en el aula que nunca".

"With Shift+, we want to give pupils and teachers greater freedom and open up new avenues for learning. Our aim is to support variety in the teaching and learning possibilities during everyday school life in the best way we possibly can. This is why the Shift+ elements are light and movable. They are no longer tied to a particular space, but are unrestrictedly mobile.

With Shift+, even IT workstations and storage elements are highly mobile. This way, the learning environment can be redesigned for each successive lesson.

Today's school furniture should be as easy to use as possible, but also intelligently designed so that it permits maximum freedom during teaching. This opens up new pedagogical possibilities.

The Shift+ elements constantly make it possible to discover new applications, creating new, individual learning environments every day. That's the vital difference: Shift+ provides school furniture that enables more flexible learning space opportunities than ever before."

El arquitecto y diseñador David A. Stubbs II lleva muchos años dedicado al diseño de ambientes de aprendizaje. Shift+ es su primera colaboración con VS. Architect and designer David A. Stubbs II has been interested in the design of learning environments for many years. Shift+ is his first collaboration with VS.

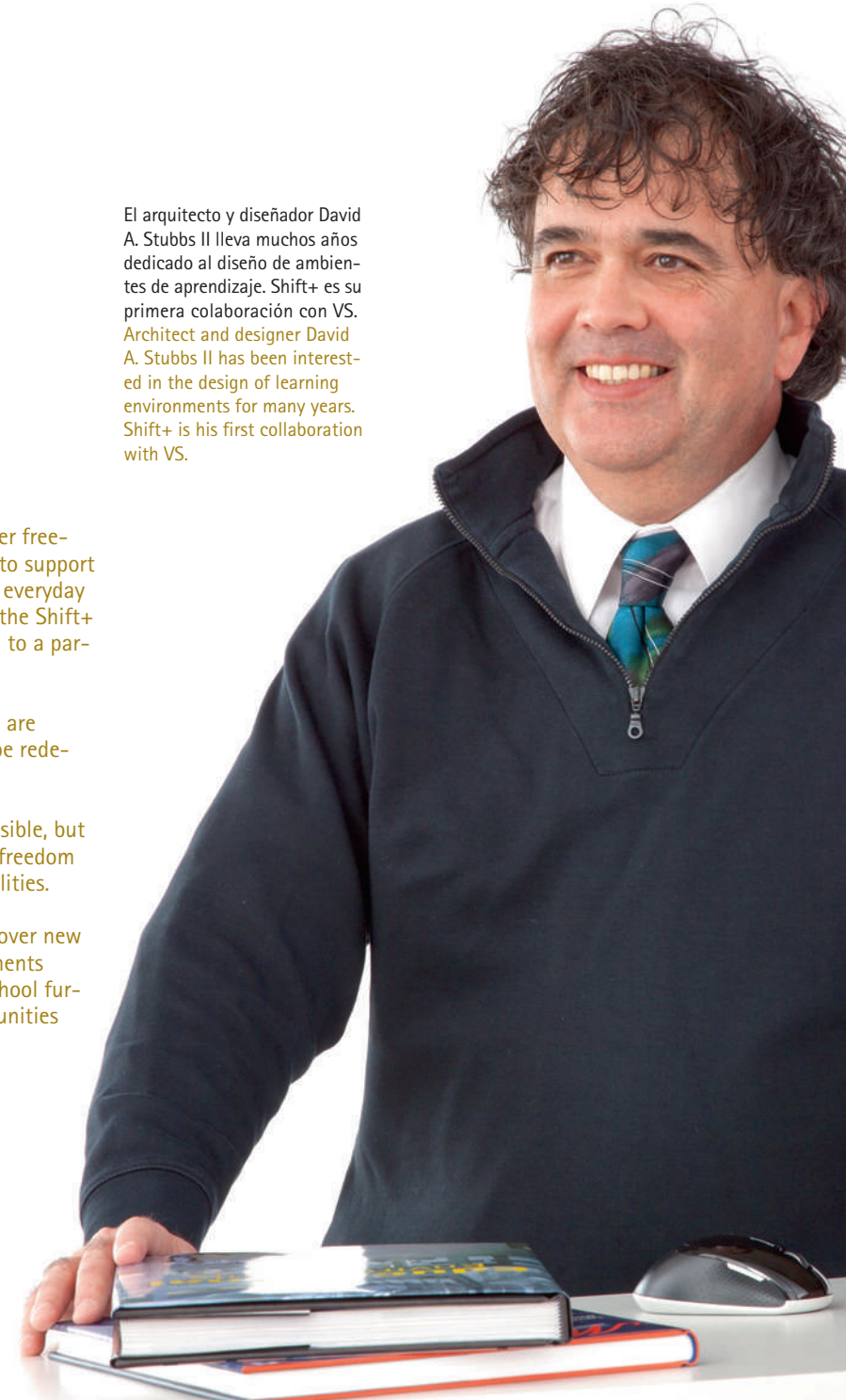



Aulas y mobiliario para escuelas en movimiento. Spaces and furniture for schools on the move.

La importancia del espacio.

VS incorporó muy pronto la importancia educativa del ámbito espacial al desarrollo del mobiliario escolar. Ya en 1913, la empresa fundadora de VS en Berlín tenía los derechos de fabricación y distribución de los materiales Montessori en Alemania. Maria Montessori quería ayudar a los niños a practicar sus habilidades por sí mismos. No sólo el material didáctico, sino también el mobiliario, las salas y la arquitectura debían diseñarse teniendo esto en cuenta.

El tercer pedagogo.

La arquitectura escolar, el diseño de las aulas y el mobiliario pueden contribuir a activar el potencial educativo. El aula se convierte así (utilizando un término de la pedagogía de Loris Malaguzzi) en el "tercer pedagogo" junto a los adultos y los compañeros de clase. Por eso, la escuela como espacio de aprendizaje y de vida debe diseñarse de diversas maneras.

Mobiliario para el movimiento.

La cabeza necesita todo el cuerpo para aprender. La uniformidad en las aulas acaba en estancamiento mental. Los numerosos actos espontáneos de movimiento en la vida diaria son cruciales para la salud y el rendimiento. Sólo así pueden desarrollarse bien los niños. El movimiento debe integrarse en las clases para mantener la atención y la concentración.

The importance of the space.

At a very early stage, VS recognised the importance of the spatial environment in the development of school furniture. As early as 1913, VS's founding company in Berlin had the exclusive right to manufacture and distribute Montessori materials in Germany. Maria Montessori wanted to help children exercise their abilities autonomously. Learning materials, furniture, rooms and architecture had to be attuned to that aim.

The third teacher.

School architecture, spatial design and furniture all contribute to releasing educational potential. The space becomes the "third teacher" (a term coined by educationalist, Loris Malaguzzi) alongside the adults and fellow-students. As a result, the school should be arranged and equipped in many different ways, as a learning and living space.

Furniture that inspires movement.

We learn with our head, but it needs the entire body to do so. Uniformity in teaching leads to mental stagnation. The many natural, spontaneous and subconscious movements we make in everyday life are important for good health and performance. By restricting those movements, children cannot develop properly. It's essential to include movement in teaching and learning in order to ensure sustained attention and concentration.



María Montessori, fundadora de la pedagogía Montessori, que se centra en el aprendizaje autodeterminado.

María Montessori, founder of the autonomous learning method that is named after her.



The Third Teacher

visit thethirdteacher.com



Junto con arquitectos y diseñadores, VS participa en el proyecto internacional "The Third Teacher".

Together with architects and designers, VS is a partner in an international project called "The Third Teacher".





01440 + 01441
Shift+ Base
Mesa convexo/cóncavo
Table convex/concave



33506
JUMPER Air Move
Silla de alumno
Students' chair

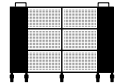

45293
Shift+ Landscape
Espacio de almacenamiento móvil
Mobile storage space



01444
Shift+ Base
Pupitre de profesor regulable en altura
Height-adjustable teacher's table



33520
JUMPER Air Move (Plus)
Silla giratoria (sentado/de pie)
Swivel chair (sitting/standing)



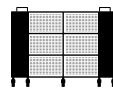
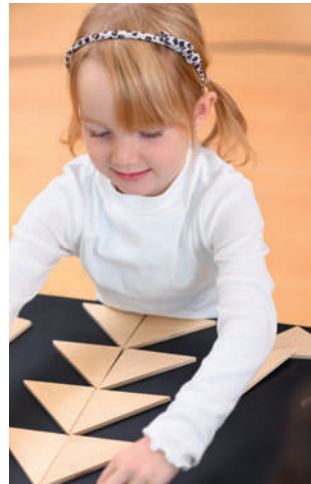

45293
Shift+ Landscape
Espacio de almacenamiento móvil
Mobile storage space



45300
Shift+ Landscape
Espacio de almacenamiento móvil
Mobile storage space



33502
JUMPER Air Move
Silla de alumno
Students' chair







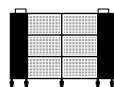

45293
Shift+ Landscape
 Espacio de almacenamiento móvil
 Mobile storage space



09329
Shift+ Landscape
 Elementos de tapizado
 Upholstered elements



45300
Shift+ Landscape
 Espacio de almacenamiento móvil
 Mobile storage space





01440 + 01441
Shift+ Base
 Mesa convexo/cóncavo
 Table, convex/concave



33506
JUMPER Air Move
 Silla de alumno
 Students' chair

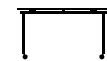

01451
Shift+ Base
 Mesa plegable
 Folding table



01443
Shift+ Base
 Mesa semicircular
 Semi-circular table



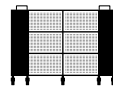

45293
Shift+ Landscape
Espacio de almacenamiento móvil
Mobile storage space



01440 + 01441
Shift+ Base
Mesa convexo/cóncavo
Table, convex/concave



33506
JUMPER Air Move
Silla de alumno
Students' chair



03825
Hokki
Asiento de movimiento
Active stool







09329
Shift+ Landscape
Elementos de tapizado
Upholstered elements



03825
Hokki
Asiento activo
Active stool



45321
Shift+ Landscape
Armario de almacenamiento móvil
Mobile storage cabinet





40030 + 40032 + 40033
Welcome
Guardarropa
Wardrobe element



09326 + 09327
Shift+ Landscape
Elementos de tapizado
Upholstered elements

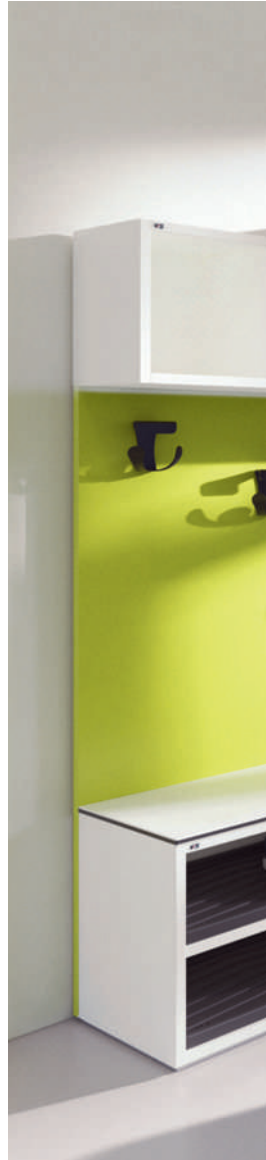



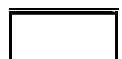

21083
LiteTable-ST
Mesa apilable
Stackable table



31083
LiteBench-ST
Banco apilable
Stackable bench



33300
JUMPER Air Four
Silla de cuatro patas
Four-legged chair



01448
Shift+ Base
Mesa apilable
Stackable table









09329
Shift+ Landscape
 Elementos de tapizado
 Upholstered elements



45317 + 45318
Shift+ Landscape
 Estanterías móviles
 Mobile shelf units



33400
JUMPER Air Active
 Silla voladiza
 Cantilever chair



01448
Shift+ Base
 Mesa semicircular
 Semi-circular table







09451
Shift-Up
 Mesa-banco-pedestal
 Table-bench platform

09448
Leaf
 Aprendizaje cerca
 del suelo
 Floor-level learning

09446 + 09447
Shift+ Landscape
 Colchonetas
 Padded mats

03825
Hokki
 Asiento activo
 Active stool

09326 + 09327
Shift+ Landscape
 Elementos de tapizado
 Upholstered element



45317 + 45318
Shift+ Landscape
Estanterías móviles
Mobile shelf units



01440 + 01441
Shift+ Base
Mesa convexo/cóncavo
Table, convex/concave



01444
Shift+ Base
Mesa de profesor regulable en altura
Height-adjustable teacher's table







45317 + 45318
Shift+ Landscape
Estanterías móviles
Mobile shelf units

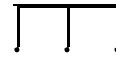

01442
Shift+ Base
Mesa semicircular
Semi-circular table



33300
JUMPER Air Four
Silla de cuatro patas
Four-legged chair





01443
Shift+ Base
Mesa semicircular
Semi-circular table



01451
Shift+ Base
Mesa plegable
Folding table

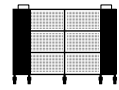

45317 + 45318
Shift+ Landscape
Estanterías móviles
Mobile storage space



33506
JUMPER Air Move
Silla de alumno
Students' chair



03825
Hokki
Asiento activo
Active stool



09329
Shift+ Landscape
Elementos de tapizado
Upholstered element







45317 + 45318
Shift+ Landscape
Estanterías móviles
Mobile shelf units



09326 + 09327
Shift+ Landscape
Elementos de tapizado
Upholstered element



09448
Leaf
Aprendizaje cerca del suelo
Floor-level learning



03825
Hokki
Asiento activo
Active stool

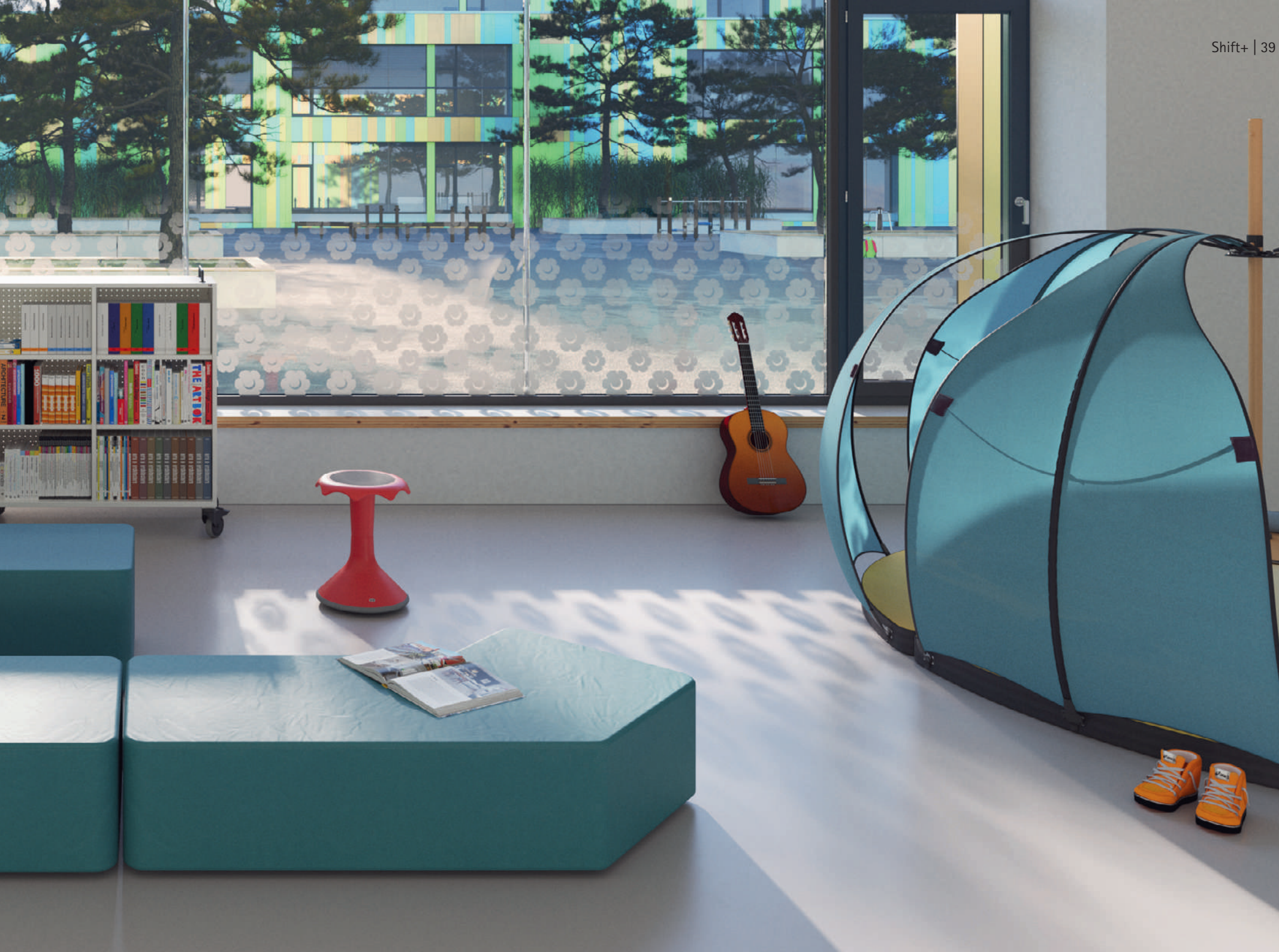

Shift+ Base y Shift+ Landscape: Un plus en opciones. Shift+ Base and Shift+ Landscape: Even more options.

Shift+ formula una oferta. El sistema es sinónimo de capacidad de cambio rápido y flexibilidad, de un amplio espectro de posibilidades en el uso diario. Los elementos invitan a profesores y alumnos a utilizar el mobiliario según sus necesidades y a sentirse como en casa en los ambientes de aprendizaje que ellos mismos han creado; adecuados a cada situación y siempre nuevos, directamente adaptados a las distintas fases de enseñanza o enfoques didácticos. Los elementos de mobiliario pueden utilizarse en diferentes contextos espaciales, tanto en las aulas como en la biblioteca o en salas polivalentes.

Shift+ offers a range of solutions. The system stands for speedy adaptation and flexibility, resulting in a variety of possibilities throughout the school day. The elements invite both teachers and students to utilise furniture to meet their specific needs – but also feel at ease in the learning environments they create. Different teaching and learning situations require new, fresh approaches, specifically attuned to a variety of educational focuses. The furniture elements can be used in a wide range of spatial contexts – in classrooms as well as in libraries, or multipurpose spaces.

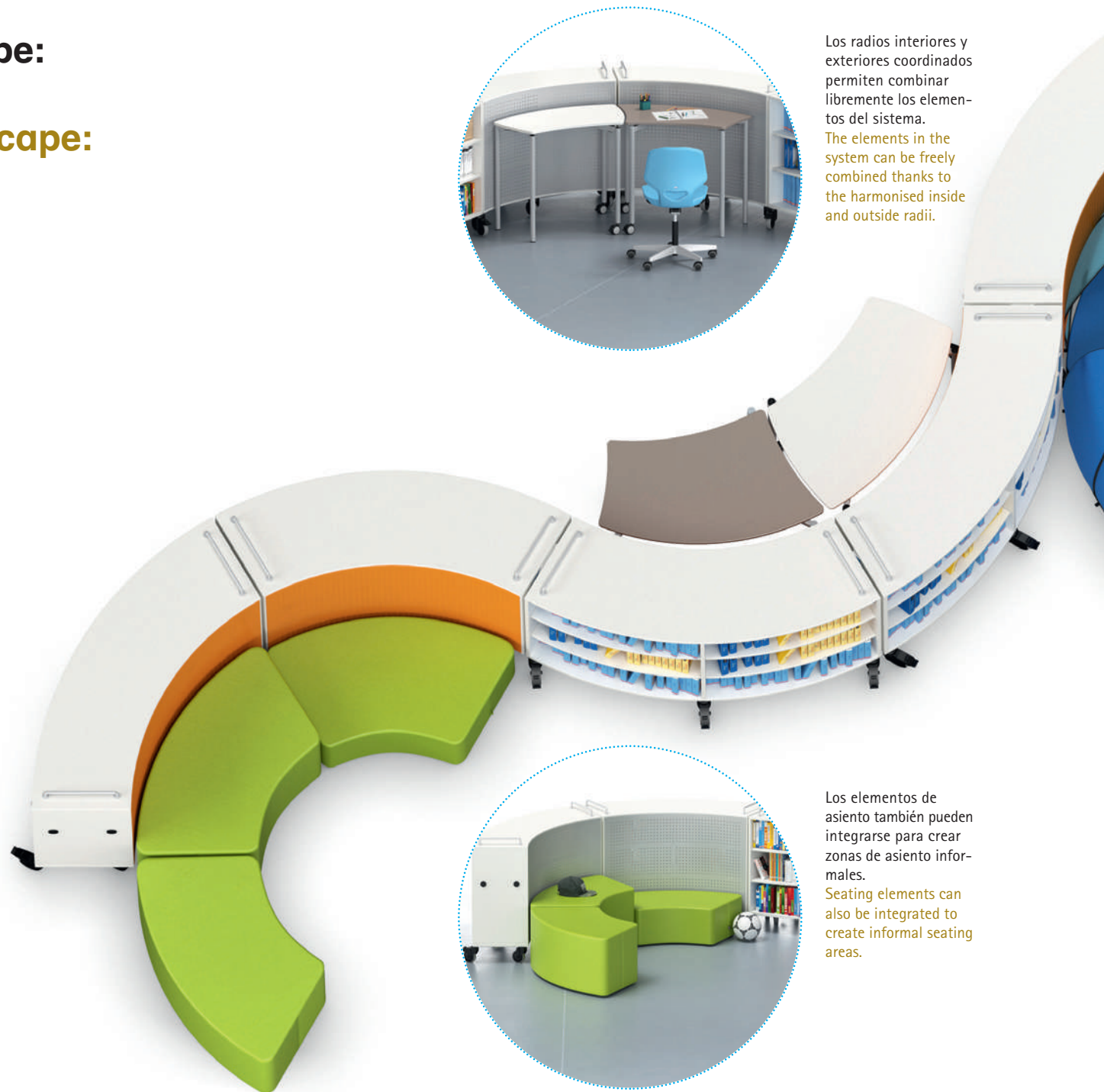

Los radios interiores y exteriores coordinados permiten combinar libremente los elementos del sistema.

The elements in the system can be freely combined thanks to the harmonised inside and outside radii.

Los elementos de asiento también pueden integrarse para crear zonas de asiento informales.

Seating elements can also be integrated to create informal seating areas.

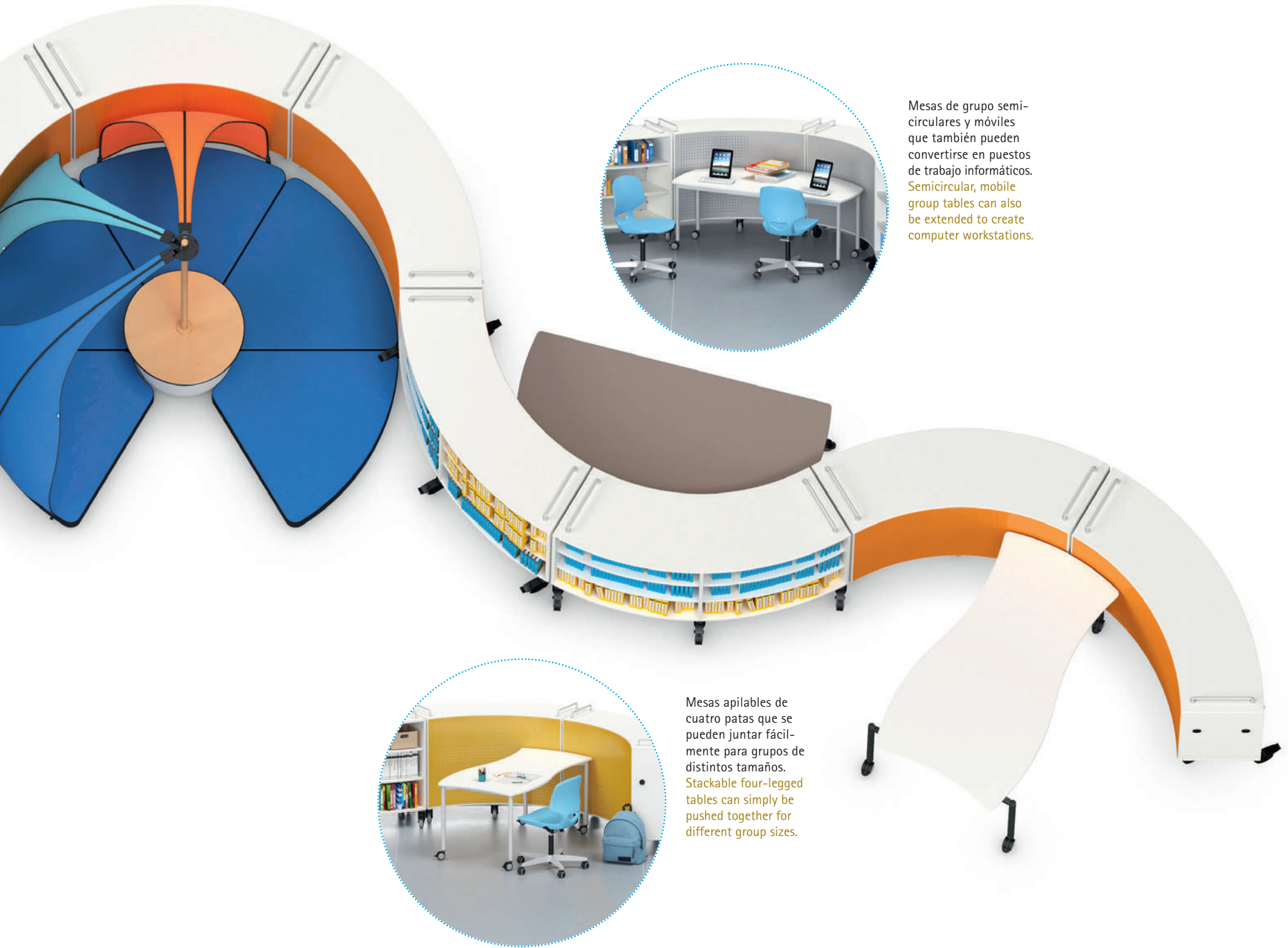

Mesas de grupo semi-circulares y móviles que también pueden convertirse en puestos de trabajo informáticos. Semicircular, mobile group tables can also be extended to create computer workstations.

Mesas apilables de cuatro patas que se pueden juntar fácilmente para grupos de distintos tamaños. Stackable four-legged tables can simply be pushed together for different group sizes.



Shift+ Base: Mesas. Shift+ Base: Tables.

Shift+

Shift+ Base resume todos los elementos de mesa del sistema. Forman el mobiliario básico que siempre está disponible para las aulas diarias. Cada alumno es diferente y aprende de forma distinta. Shift+ Base apoya este alto grado de individualidad con configuraciones fáciles de realizar y diferenciadas que satisfacen las distintas necesidades.

Las mesas Shift+ Base de cuatro patas están disponibles en siete alturas fijas, alternatively también regulables en altura mediante llave hexagonal de cinco niveles (59 cm a 82 cm, altura de pupitre 3 a 7 según DIN EN 1729).

Todas las mesas están disponibles opcionalmente con tablero de resina de melamina o aglomerado revestido de laminado y borde de plástico encolado o tablero de núcleo macizo HPL de alta resistencia.

Shift+ Base comprises all the table elements of the system. They form the basic furniture always available for day-to-day teaching. Every pupil is different and has a different way of learning. Shift+ Base supports this wide-reaching individuality. Multiple configurations can be easily set-up at speed, then quickly changed again when required.

The Shift+ Base four-legged tables are available in seven fixed heights or, alternatively, with 5-position Allen-key stepped height adjustment (59 cm to 82 cm, table height 3 to 7 in accordance with DIN EN 1729).

All the tables are available with melamine resin-coated or laminate-coated chipboard tops and glued plastic edging, or with high-strength solid HPL panel as required.

Shift+ Base: Mesa de cuatro patas apilable (convexo/cóncavo).

Shift+ Base: Stackable four-legged tables (concave/convex).

La particularidad de esta mesa de alumno minimalista y ligera es que los laterales tienen un diseño cóncavo o convexo de imagen especular. Junto con la forma básica redondeada de las mesas, esto da lugar a muchas combinaciones posibles para formar círculos, filas y grupos. Las mesas también pueden equiparse con dos ruedas bloqueables. Se pueden apilar hasta seis mesas idénticas, con protección de apilamiento integrada situada por debajo del marco. Las mesas Shift+ Base de cuatro patas están disponibles en siete alturas fijas o regulables en altura mediante llave hexagonal (según DIN EN 1729).

What makes this elegant, lightweight student's table so special? For starters, the sides mirror one another with their concave or convex design. Their curved, basic form results in many varied combination possibilities - in circles, rows, or groups. The tables can also be equipped with two lockable castors. Up to six tables can be stacked and include an integrated stacking protection at the lower edge of the frame. Shift+ Base four-legged tables are available in seven fixed heights or with Allen-key stepped height adjustment (according to DIN EN 1729).

Dimensiones en cm A x P Dimensions in cm WxD

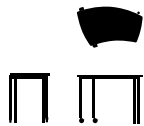

Shift+ Base
Mesa de cuatro patas convexo
Four-legged table, convex

01440 96,8x54/39,1

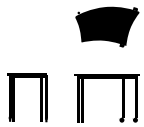

Shift+ Base
Mesa de cuatro patas cóncavo
Four-legged table, concave

01441 98,5x54/38,9

Forma-L
L-Form



Molino
Windmill



Mariposa
Butterfly



Círculo
Circle

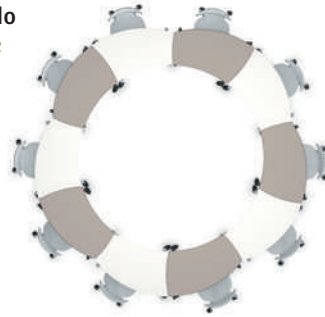

Herradura
Horseshoe

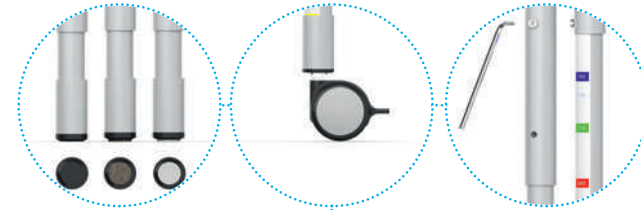
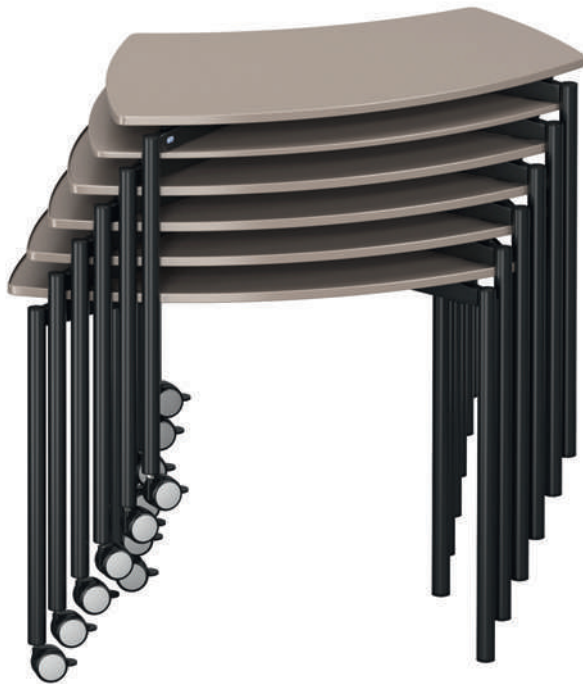

Mesas opcionalmente con diferentes tacos o dos ruedas bloqueables, en alturas de mesa fijas o regulables en altura de forma escalonada. Tables optionally available with various glide elements or two lockable castors in fixed table heights, or with stepped height adjustment.

Shift+ Base: Mesas de grupo (Forma libre, semicircular).

Shift+ Base: Group tables (free-form, semicircular).

Las mesas de forma libre están disponibles en modelos de cuatro patas o con tablero plegable (desbloqueo con accionamiento de seguridad). Las mesas se pueden juntar fácilmente para grupos de diferentes tamaños. Gracias a las ruedas, pueden ser colocadas fácilmente por alumnos de todas las edades. La mesa de grupo semicircular también puede incluirse en el conjunto. También puede equiparse como puesto de trabajo informática móvil, con brazo para monitor y CPU integrada. Las mesas plegables están disponibles en tres alturas fijas, los modelos de cuatro patas en siete alturas fijas o con ajuste hexagonal de altura (según DIN EN 1729).

The free-form tables are available as four-legged versions, or with a folding table top (activated using a safety mechanism). The tables can be moved together to cater for different-sized groups. Thanks to the castors, they can be arranged without difficulty by pupils of any age group. The semicircular group table can also be included in the layout. It can also be equipped as a mobile computer workstation, with a monitor arm and CPU housing option. The folding tables are available in three fixed heights and the four-legged tables in seven fixed heights, or with Allen-key stepped height adjustment (according to DIN EN 1729).

Dimensiones en cm A x P Dimensions in cm WxD

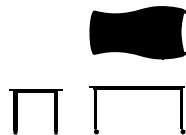

Shift+ Base
Mesa de cuatro patas
Four-legged table

01445 140,8x78,8

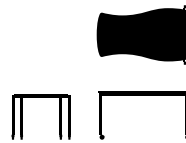

Shift+ Base
Mesa de cuatro patas apilable
Four-legged table, stackable

01448 140,8x78,8

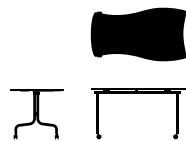

Shift+ Base
Mesa plegable
Folding table

01451 140,8x78,8

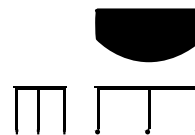

Shift+ Base
Mesa semicircular
Semi-circular table

01442 160x78

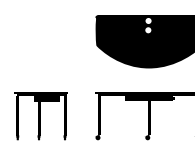

Shift+ Base
Mesa semicircular con electrificación
Semi-circular table
with electrical connections

01443 160x78





Mesas opcionalmente con diversos tacos o ruedas bloqueables, en alturas de mesa fijas o regulable en altura de escalónamiento. Tables optionally available with various glide elements or lockable castors in fixed table heights, or with stepped height adjustment.



Shift+ Base: Mesa móvil de altura fija o regulable.

Shift+ Base: Mobile table, fixed-height or height-adjustable.

Con sus cuatro ruedas bloqueables, la Shift+ Base es fácil de desplazar por la clase. La superficie de trabajo compacta (en dos formatos) también garantiza una movilidad sin restricciones. El estante para libros integrado opcional no limita la libertad de movimiento. La mesa está disponible en dos alturas fijas o con regulación continua de la altura. La altura deseada puede ajustarse fácilmente mediante un interruptor manual. En la versión con tablero más grande, también puede integrarse opcionalmente un visor.

The Shift+ Base teacher's table can be easily moved around the room, thanks to its four castors are lockable. The compact work surface (in two formats) also ensures unhindered mobility; the optionally integrated bookshelf does not impede freedom of movement. The table is available in two fixed heights, or as a continuously height-adjustable variant. The desired height can be easily set using a hand switch. In the version with a larger tabletop, it is also optionally possible to integrate a visual screen.

Dimensiones en cm A x P Dimensions in cm WxD

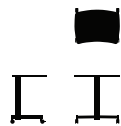

Shift+ Base
Regulable en altura 74-117
height-adjustable 74-117

01455 67x50,6

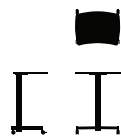

Shift+ Base
Altura fija 91,5 o 110,2
fixed height 91,5 oder 110,2

01454 67x50,6

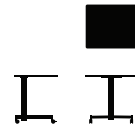

Shift+ Base
Regulable en altura 74-117
height-adjustable 74-117

01453 75x65

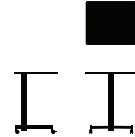

Shift+ Base
Base Altura fija 91,5 o 110,2
fixed height 91,5 oder 110,2

01452 75x65



Shift+ Base Mesa opcionalmente con un visor.
Shift+ Base table, optionally with integrated visual screen.

Mesas en dos alturas fijas
(91,5 o 110,2 cm).
Table in two fixed heights
(91.5 cm, 110.2 cm).

Mesa de movimiento libre
con 4 ruedas, bloqueables.
Freely-movable Table with
4 castors, lockable.



Opcionalmente con estante para libros de chapa de acero moldeada.
 Optionally with bookshelf made from shaped sheet steel.

Interruptor manual para ajustar la altura con protección de seguridad.
 Hand switch for height adjustment.



Ajuste de altura sin escalonamiento (de 74 cm a 117 cm) con resorte de gas integrado.
 Continuously height adjustable (74 cm to 117 cm) with integrated gas spring.

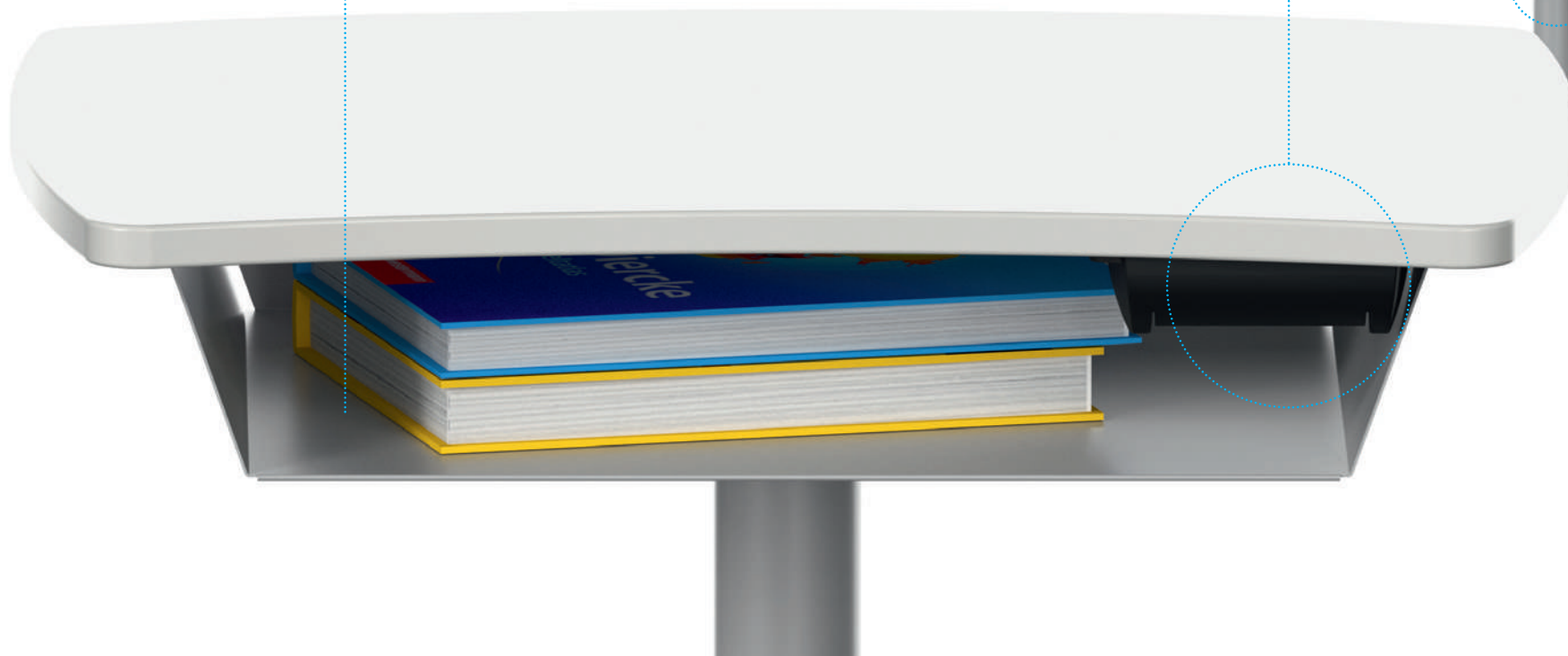



**Shift+ Landscape:
Armarios, estanterías, elementos tapizados, colchonetas.**
**Shift+ Landscape:
Cabinets, shelves, padded elements, mats.**

Shift+

Aquí todo encaja a la perfección. Con los módulos de almacenamiento y asientos y las colchonetas tapizadas Shift+ Landscape, se pueden crear fácilmente espacios de aprendizaje y zonas diferenciadas dentro de un aula, según las necesidades. Los elementos curvos pueden combinarse linealmente y, gracias a los radios interiores y exteriores coordinados, también en forma circular o de serpiente para crear complejos espacios de almacenamiento y asientos.

Los elementos de almacenamiento en varias alturas permiten organizar el espacio de forma sencilla o separar zonas individuales de la vista. Los imanes de conexión laterales opcionales permiten unir los módulos de almacenamiento móviles de forma estable. La movilidad no termina en la puerta del aula. Con los tiradores opcionales en la parte superior, las estanterías y los módulos de almacenamiento son especialmente fáciles de mover.

Here, everything fits together perfectly. With the Shift+ Landscape storage, seat modules and padded mats, learning landscapes and differentiated areas within the classroom can be created swiftly and easily. The curved elements can be combined in rows, or thanks to the harmonised inner and outer radii, in circles or undulating lines to form complex seating/storage landscapes.

Storage elements available in different heights make it easy not only to partition the room, but also to separate individual areas so that they are hidden from view. The mobile storage modules can be securely joined together by means of the side-mounted optional connecting magnets. However, mobility doesn't end at the classroom door. The shelf and storage modules are particularly easy to move, thanks to the optional top-mounted guide handles.

Shift+ Landscape: Armarios en detalle. Shift+ Landscape: Cabinets in detail.



Opcionalmente con
ruedas (dos bloqueables)
o patas regulables.
Optionally available
with castors (two lock-
able) or adjustable feet.

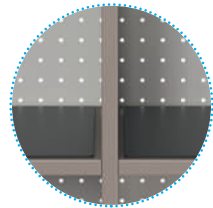

Compartimentos para
mochilas, opcionalmente con
protección contra arañazos.
Compartments for satchels,
optionally with protective
rubber mats.

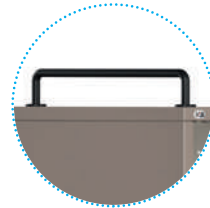

Armarios móviles
opcionalmente con
tirador coloreada.
Mobile cabinets, also
optionally with
coloured sliding
handle.



Asas de puerta alternativas:
Asa de arco de plástico,
tirador de concha,
tirador de arco de metal,
tirador de arco de madera,
sin tirador, tirador giratoria,
cada una también con cerra-
dura.

Alternative door handles:
Plastic bow handle
Inset handles
Metal bow handle
Wooden bow handle
No handle
Knob
in each case also with lock.



Caja Gratnells, caja de
plástico de colores en
dos alturas.
Gratnells box, plastic
box in two heights and
different colours.





Elementos de almacenamiento curvados a juego con las colchonetas tapizadas Shift+ Landscape
Curved storage elements that match the Shift+ Landscape padded mats.



Los estantes pueden colocarse con una separación entre taladros de 25 mm.
Shelf inserts positionable at 25-mm intervals.



Panel trasero magnético de chapa perforada.
Magnetic rear panel made from perforated metal sheet.

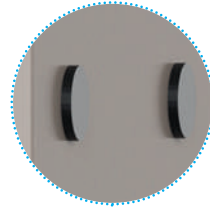

Opcionalmente, imanes para una unión estable de los armarios.
Optionally magnets for the secure connection of cabinet elements.



Guardarropas con 4 u 8 ganchos.
Wardrobe units with 4-way or 8-way hooks.



Shift+ Landscape: Módulos para Gratnells, armarios, mochilas y estanterías.

Shift+ Landscape: Modules for Gratnells, wardrobe, satchels, and shelf inserts.

Los paneles centrales encolados dividen el cuerpo altamente estable de la unidad de almacenamiento. Los estantes de construcción están firmemente encolados, y el panel trasero de chapa perforada puede utilizarse como superficie magnética en la parte del revés. Los elementos pueden personalizarse: Pueden equiparse como módulos para mochilas, guardarropas con cuatro o ocho ganchos, gavetas de plástico Gratnells sobre correderas o con estantes. Los imanes situados en el exterior de los laterales facilitan el acoplamiento de elementos de armarios adicionales. Opcionalmente, se pueden fijar tiradores pomos de acero en la parte superior del cuerpo.

Glued central panels subdivide the extremely stable body of the storage element. Construction shelves are firmly glued in place and the rear of the perforated visible back panel can be used as magnetic surface. The elements can be individually defined and equipped as modules for satchels, wardrobe units with 4-way or 8-way hooks, plastic Gratnells boxes on guide rails, or with shelf inserts. External magnets on the sides make it easier to connect further cabinet elements. Steel sliding handles can be optionally affixed to the top of the body.

Dimensiones en cm An x Al x Pr Dimensions in cm WxHxD

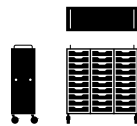

Shift+ Landscape
con 3 módulos configurables individualmente
with 3 modules that can be individually configured

45320 1055x969x425
por módulo:
4 u 8 Gratnells
o 2 estantes
per module:
4 or 8 Gratnells
or 2 shelf inserts

45325 1055x1156x425
por módulo:
5 o 10 Gratnells
o 2 estanterías
o guardarropa
per module:
5 or 10 Gratnells
or 2 shelf inserts
or wardrobe

45339 1055x1344x425
por módulo:
6 ó 12 Gratnells
o 2 estanterías
o guardarropa
per module:
6 or 12 Gratnells
or 2 shelf inserts
or wardrobe

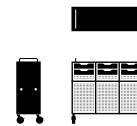

Shift+ Landscape
con 3x2 Gratnells y
3 compartimentos de mochila
with 3x2 Gratnells and
3 satchel compartments

45321 1055x969x425

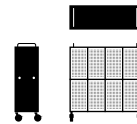

Shift+ Landscape
con 8 compartimentos para mochilas
with 8 satchel compartments

45330 1055x1156x425

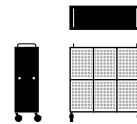

Shift+ Landscape
con 6 compartimentos para mochilas
with 6 satchel compartments

45332 1055x1156x425

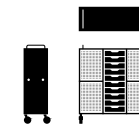

Shift+ Landscape
con 4 compartimentos para mochilas, con un módulo personalizable en el centro
with 4 satchel compartments, centrally with an individually onfigurable module

45326 1055x1156x425
módulo intermedio:
5 ó 10 Gratnells
o guardarropa
central module:
5 or 10 Gratnells
or wardrobe



Por ejemplo, el modelo 45325 de izquierda a derecha con los módulos: Guardarropa, Gratnells (10x7,5 cm de altura). For example, model 45325, from left to right with the modules: Wardrobe, Gratnells (10x7.5 cm high), shelf inserts.



Por ejemplo, el modelo 45326 con módulo central: Gratnells (5x15 cm de altura).
 For example, model 45326, with central module: Gratnells (5x15 cm high).



Módulo con ganchos para abrigos, de 4 o 8 ganchos.
 Module with wardrobe hooks, 4-way or 8-way.

Módulo con estantes.
 Module with shelf insert.

Módulo con Gratnells: Topes y correderas con bloqueo de extracción impiden que las gavetas se extraigan involuntariamente.
 Module with Gratnells: Stoppers and cabinet rails with pull-out protection prevent the accidental removal of the boxes.



Shift+ Landscape: Módulos con puertas batientes y Gratnells o con estantes para aulas especializadas.

Shift+ Landscape: Module with swing doors and Gratnells or with shelf inserts for special-subject rooms.

La parte frontal de este armario Shift+ Landscape puede equiparse con una, dos o tres puertas batientes. Puede elegir entre tiradores de concha o de pomos. También se puede integrar opcionalmente un sistema de cierre con cerraduras de cilindro o de pomo giratorio. Los cuerpos pueden personalizarse según las necesidades. Los estantes pueden colocarse libremente mediante paneles laterales con una fila de taladros (25 mm), y también pueden integrarse gavetas de plástico de Gratnells mediante guías. Los elementos son fáciles de mover con tiradores pomos de acero (opcionales), y los imanes opcionales facilitan el acoplamiento de elementos de armarios adicionales.

The front of this Shift+ Landscape storage element can be equipped with one, two or three swing doors. For these, it is possible to choose between bow or inset handles or knobs. Optionally, it is also possible to integrate a locking system with cylinder or turn-knob locks. The bodies of the units can be subdivided exactly as required. Side elements with rows of drill holes (25 mm) make it possible to position shelf inserts as required. It is also possible to integrate guide rails for plastic Gratnells boxes. The elements are easy to move using (optional) steel sliding handles and magnets, simplifying the task of connecting further cabinet elements.

Dimensiones en cm An x Al x Pr Dimensions in cm WxHxD

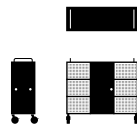

Shift+ Landscape
con 3 módulos configurables individualmente, con puerta en el centro
with 3 individually configurable modules, centrally with door

45324 1055x969x425
por módulo:
4 u 8 Gratnells
o 2 estantes
per module:
4 or 8 Gratnells
or 2 shelf inserts

45329 1055x1156x425
por módulo:
5 ó 10 Gratnells
o 2 estantes
per module:
5 or 10 Gratnells
or 2 shelf inserts

45342 1055x1344x425
por módulo:
6 ó 12 Gratnells
o 2 estantes
per module:
6 or 12 Gratnells
or 2 shelf inserts

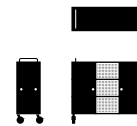

Shift+ Landscape
con 3 módulos configurables individualmente, cada uno con una puerta en la parte exterior
with 3 individually configurable modules, each externally with door

45323 1055x969x425
por módulo:
4 u 8 Gratnells
o 2 estantes
per module:
4 or 8 Gratnells
or 2 shelf inserts

45328 1055x1156x425
por módulo:
5 ó 10 Gratnells
o 2 estantes
per module:
5 or 10 Gratnells
or 2 shelf inserts

45341 1055x1344x425
por módulo:
6 ó 12 Gratnells
o 2 estantes
per module:
6 or 12 Gratnells
or 2 shelf inserts

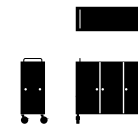

Shift+ Landscape
con 3 módulos configurables individualmente, cada uno con puerta
with 3 individually configurable modules, each with door

45322 1055x969x425
por módulo:
4 u 8 Gratnells
o 2 estantes
per module:
4 or 8 Gratnells
or 2 shelf inserts

45327 1055x1156x425
por módulo:
5 ó 10 Gratnells
o 2 estantes
per module:
5 or 10 Gratnells
or 2 shelf inserts

45340 1055x1344x425
por módulo:
6 ó 12 Gratnells
o 2 estantes
per module:
6 or 12 Gratnells
or 2 shelf inserts



Por ejemplo, modelo 45329 de izquierda a derecha con los módulos: Gratnells (10x7,5 cm de altura), estantes, Gratnells (5x15 cm de altura)
For example, model 45329, from left to right with the modules: Gratnells (10x7.5 cm high), shelf inserts, Gratnells (5x15 cm high).

Por ejemplo, el modelo 45327 con 3 puertas y pequeños Gratnells en el tercer módulo.
For example, model 45327 with 3 doors and small Gratnells in the third module.



Módulo con estantes.
Module with shelf insert.

Módulo con Gratnells:
Los topes y las correderas con tope de extracción evitan que las gavetas se extraigan involuntariamente.
Module with Gratnells:
Stoppers and cabinet rails with pull-out protection prevent the accidental removal of the boxes.



Shift+ Landscape: Elementos lineales y curvos con guardarropa o estanterías.

Shift+ Landscape: Linear and curved elements with wardrobe or shelf inserts.

Uno de los puntos fuertes del sistema Shift+ es que permite soluciones de mobiliario fuera de una cuadrícula rígida. Además de estanterías lineales, también hay estanterías curvas en tres alturas, que pueden equiparse con estantes o percheros (cuatro o ocho). Los elementos pueden combinarse para formar líneas serpenteantes o círculos gracias a los radios interiores y exteriores coordinados en todo el sistema, y también pueden combinarse perfectamente con elementos tapizados, colchonetas tapizadas o mesas. De este modo, se pueden crear una y otra vez conjuntos completamente únicos que se adaptan a cada situación.

One particular strength of the Shift+ system is that it permits furnishing solutions that don't adhere to any rigid pattern. That's why there are not only linear, but curved shelving elements available in three heights, with options for shelf inserts or wardrobe hooks (4-way or 8-way). Thanks to the inner and outer radii, which are harmonised throughout the system, the elements can be moved together to form undulating lines or circles. They can also be optimally combined with upholstered elements, padded mats, or tables. This permits an unlimited number of new configurations that are always adapted to the situation.

Dimensiones en cm An x Al x Pr Dimensions in cm WxHxD

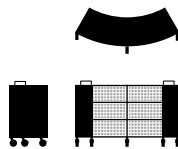

Shift+ Landscape
con 2 módulos equipables por un lado, cada uno con 2 estantes
with 2 modules which can be configured on one side, each with 2 shelf inserts

45292 1526x969x570

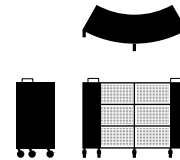

Shift+ Landscape
con 2 módulos equipables por un lado, cada uno con 2 estantes o 1 perchero
with 2 modules which can be configured on one side, each with 2 shelf inserts or 1 wardrobe hook

45293 1526x1156x570
45336 1526x1344x570

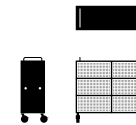

Shift+ Landscape
con 2 módulos equipables por un lado, cada uno con 2 estantes
with 2 modules which can be configured on one side, each with 2 shelf inserts

45317 1055x969x425

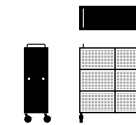

Shift+ Landscape
con 2 módulos equipables por un lado, cada uno con 2 estantes o 1 perchero
with 2 modules which can be configured on one side, each with 2 shelf inserts or 1 wardrobe hook

45318 1055x1156x425
45333 1055x1344x425

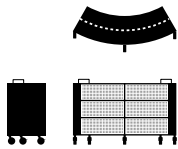

Shift+ Landscape
con 2 módulos equipables por un lado, cada uno con 2 estantes
with 2 modules which can be configured on both sides, each with 2 shelf inserts

45304 1526x969x570
45305 1526x1156x570
45337 1526x1344x570
45306 1630x969x673
45307 1630x1156x673
45338 1630x1344x673

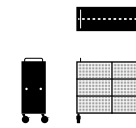

Shift+ Landscape
con 2 módulos equipables por un lado, cada uno con 2 estantes
with 2 modules which can be configured on both sides, each with 2 shelf inserts

45300 1055x969x425
45301 1055x1156x425
45334 1055x1344x425
45302 1055x969x530
45303 1055x1156x530
45335 1055x1344x530



Shift+ Landscape-Módulos equipables por un lado (arriba) o en ambos lados (abajo).
Shift+ Landscape modules, configurable on one side (top) or both sides (bottom).



Módulo con ganchos para abrigos, de 4 o 8 ganchos.
Module with wardrobe hooks, 4-way or 8-way.

Módulo con estantes.
Module with shelf insert.

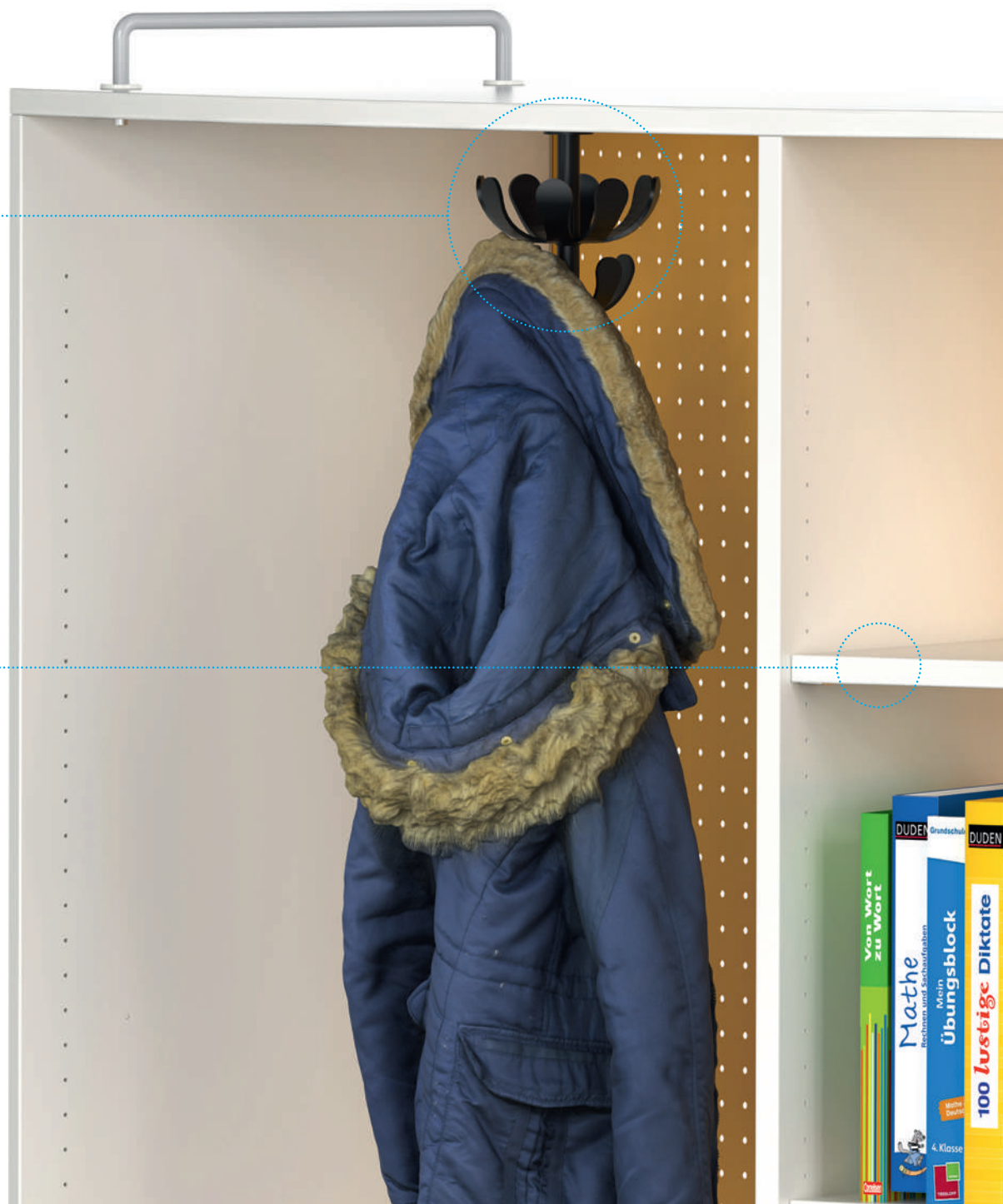

Shift+ Landscape: Módulos móviles para profesores.

Shift+ Landscape: Mobile teachers' modules.

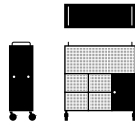

Shift+ Landscape ofrece un módulo de almacenamiento lineal con cerradura para las necesidades del profesor. Como módulo de libre movimiento (con cuatro ruedas técnicas, dos de ellas bloqueables), puede acompañar al profesor a distintos lugares del edificio. Los paneles centrales están encolados hasta 2/3 de la altura y dividen el cuerpo en la parte inferior; los estantes pueden colocarse a través de la fila de taladros (25 mm). El módulo del profesor tiene un compartimento con cerradura a la izquierda o a la derecha, opcionalmente con cerradura de cilindro o de pomo giratorio. El tercio superior queda libre como zona de estanterías para un acceso rápido a los materiales.

Shift+ Landscape provides a linear storage module with lockable units for added security. As a free-moving module (with 4 tech castors, 2 of which are lockable), it can accompany the teacher to different locations in the building, as required. The centre panels are glued up to 2/3 of the unit height and subdivide the lower part of the body; shelf inserts can be positioned using the rows of drill holes (25 mm). The teacher's module offers a lockable compartment on the left or right, optionally with a cylinder or turn-knob lock. The top third is taken up by a shelf area for rapid access to readily available material.

Dimensiones en cm An x Al x Pr *Dimensions in cm WxHxD*

Shift+ Landscape

arriba: estantería abierta
abajo: 3 módulos con 2 estantes
cada uno, opcionalmente con
compartimento con cerradura a la
izquierda o derecha

*top: open shelving
bottom: 3 modules each with 2 shelf
inserts, optionally with lockable
compartment on the left or right*

45319 1055x1156x425



Módulo de profesor con patas regulables o libremente desplazable con 4 ruedas, 2 de ellas bloqueables.
Teacher's module with adjustable feet or free-moving with 4 castors, 2 of which are lockable.

Módulo de profesor con
ruedas, opcionalmente
también con pomos de acero.
Teacher's module on
castors, optionally also with
steel sliding handles.



Shift+ Landscape: Gavetas Gratnells para armarios organizables.

Shift+ Landscape: Gratnells boxes for easily organised cabinets.

Las gavetas de plástico de Gratnells ofrecen a los alumnos su propio espacio de almacenamiento privado, que se guarda de forma segura en armarios debidamente organizados. Junto con Gratnells, hemos revisado estas gavetas y las hemos optimizado con nuevas funciones útiles.

Ahora hay un hueco especial para la placa identificativa. El bloqueo de seguridad extraíble está conectado directamente a la gaveta. Gracias a los nervios de la base, los cuerpos pueden volver a separarse fácilmente cuando se colocan uno dentro del otro. La tapa encaja perfectamente en todos los lados, por lo que puede soportar cargas más elevadas. Cuando se apilan, las gavetas con tapa se mantienen una encima de otra sin deslizamiento.

The plastic Gratnells boxes give pupils their own private storage space, which are securely accommodated in corresponding organised cabinets. We have worked together with Gratnells to update the design of these boxes and optimise them with valuable new functions.

There is now a separate recess for the nameplate and pull-out protection directly fixed to the box. Units that are stacked one inside the other, are easy to separate again thanks to the ribs on the base. The cover now fits close all the way round, resulting in a higher load-bearing capacity. When stacked, the covered boxes are also slip-proof.

Dimensiones en cm An x Al x Pr Dimensions in cm WxHxD



Gratnellsbox
Gaveta pequeña
Small plastic tray

48565 312x75x375



Gaveta grande
Large plastic tray

48566 312x150x375



Tapa
Cover

48568 312x10x375

Placa identificativa
Nameplate

48567

Los nervios de la base impiden que las gavetas Gratnells colocadas una dentro de otra se enganchen.

Ribs on the base prevent Gratnells trays which have been stacked one inside the other from clinging together.



Las gavetas Gratnells se desarrollaron exclusivamente para VS y, por tanto, llevan el símbolo VS. The Gratnells trays were developed exclusively for VS and therefore have the VS logo.

Las gavetas Gratnells pueden colocarse unas dentro de otras para ahorrar espacio (derecha) y apilarse con tapas (izquierda).
To save space, Gratnells trays can either be stacked on top of one another when the cover is fitted (left) or inserted into one another (below).



Opcional: Gratnells equipados con topes y correderas con bloqueo de extracción evitan que las gavetas se extraigan involuntariamente.
Gratnells trays equipped with stoppers and cabinet rails with pull-out protection prevent the accidental removal of the trays.



Gavetas Gratnells con hueco especial para la placa identificativa.
Gratnells trays with recess for the nameplate.



Shift+ Landscape: Elementos de asiento tapizados.

Shift+ Landscape: Upholstered seating elements.

Los taburetes tapizados Shift+ Landscape, lineales o curvos, están disponibles en tres alturas. Los elementos individuales pueden combinarse para crear espacios de asiento circulares o curvos. Esto permite crear zonas para sentarse en grupo con un carácter más informal. Los elementos de asiento se componen de una estable placa base con tacos y un firme cojín de espuma revestido de polipiel. Los módulos de almacenamiento a juego (lineal y en forma de arco) también pueden integrarse en este espacio de asiento libre. El espacio de almacenamiento del módulo lineal puede colocarse por ambos lados.

The linear or curved, upholstered Shift+ Landscape stool is available in three heights. Individual elements can be moved together to form complex circular, or curved seating landscapes. This way, it's possible to design any type of informal group seating area. The seating elements are constructed from a stable base plate with glide elements and fixed foam padding with synthetic leather covering. It is also possible to integrate matching storage modules (linear and curved) in this freely-designed seating landscape; the storage space available in the linear module can be configured from both sides.

Dimensiones en cm An x Al x Pr *Dimensions in cm WxHxD*



Shift+ Landscape
Cubo
Cube

09325 53x46x53



Shift+ Landscape
Arco
Arc

09329 110x46x53

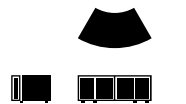

Shift+ Landscape
Arco (Cuerpo)
Arc (body)

45297 110x42x53



Shift+ Landscape
Rectángulo
Rectangle

09328 106x46x53



Shift+ Landscape
Ángulo (izquierda: corto)
Angle (left: short)

09326 141/106x46x53/73



Shift+ Landscape
Ángulo (derecha: corto)
Angle (right: short)

09327 106/141x46x73/53



Shift+ Landscape
Rectángulo (Cuerpo)
Rectangle (body)

45298 105x42x53



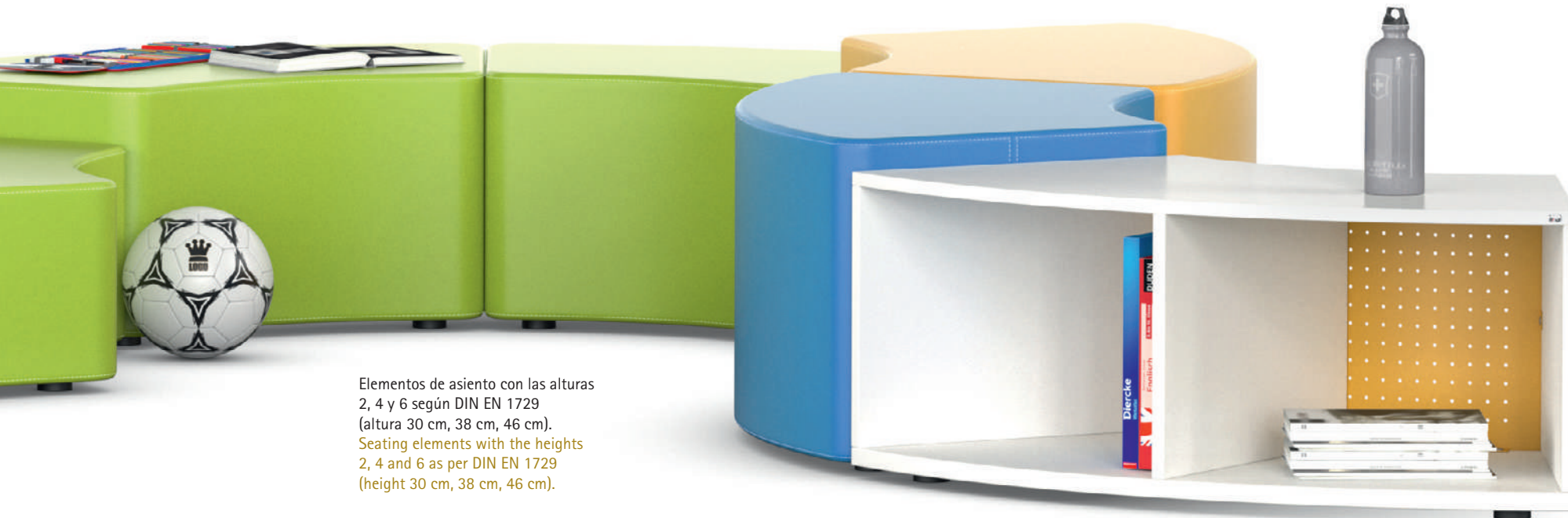

Elementos de asiento con las alturas
2, 4 y 6 según DIN EN 1729
(altura 30 cm, 38 cm, 46 cm).
Seating elements with the heights
2, 4 and 6 as per DIN EN 1729
(height 30 cm, 38 cm, 46 cm).

Shift+ Landscape: Colchonetas tapizadas y enmoquetadas, muebles auxiliares Gugl.

Shift+ Landscape: Padded and floor mats, Gugl occasional unit.

Con Shift+ Landscape, puede crear rápida y fácilmente un ambiente adecuado para el aprendizaje a ras de suelo. Las cómodas colchonetas tapizadas y enmoquetadas antideslizantes invitan a tumbarse, sentarse, arrodillarse o ponerse en cuclillas. Todo esto se complementa con los muebles auxiliares Gugl. Con su robusto y ligero cuerpo de plástico, Gugl cabe en cualquier rincón. Y puede trasladarse rápidamente al centro de la acción cuando sea necesario. El mueble auxiliar ofrece mucho espacio de almacenamiento bajo su tapa. Hay espacio, por ejemplo, para las colchonetas de los asientos o los rodillos para la espalda. Especialmente práctico: La tapa también puede elegirse con un portalápices.

Shift+ Landscape can be used quickly and easily to create environments suitable for floor-level learning. Comfortable, slip-proof padded floor mats are perfect for lying, sitting, kneeling or crouching. The Gugl occasional unit is the ideal accompaniment, with its stable, lightweight plastic body. Gugl also fits conveniently in any corner and can be moved quickly to the centre of activity when needed. Under its cover panel, the occasional unit offers a large amount of storage space. This is where mats, carpets or back-support rolls can be stored (for example). Extremely practical: The cover panel is also available with pen holders.

Dimensiones en cm An x Al x Pr *Dimensions in cm WxHxD*



Shift+ Landscape
Colchoneta de moqueta (rectángulo)
Mat (rectangular)

09441 105x0,7x85



Shift+ Landscape
Colchoneta de moqueta (rectángulo)
Padded mat (rectangular)

09446 105x8x85



Shift+ Landscape
Rodillos dorsales
Back support roll

09379 20x20x53



Shift+ Landscape
Colchoneta de moqueta (60°)
Mat (60°)

09442 107/240x0,7x88



Shift+ Landscape
Colchoneta de moqueta (60°)
Padded mat (60°)

09447 107/240x8x88



Shift+ Landscape
Moqueta base única
Mat for one person

09440 41x0,7x34



Shift+ Landscape
Moqueta base única
Padded mat for one person

09445 41x3x34



Shift+ Landscape
Colchoneta de moqueta
también para el nicho
*Padded mat
also for Serie 800 Niches*

48614 100x8x48
48615 160x8x48
48616 200x8x48

48617 100x8x63
48618 160x8x63
48619 200x8x63



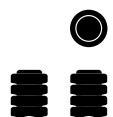

Stapelstein
Asientos y elementos de juego
Sitting and play element

- 09388** 270x270x120
6 unidades 6 units
- 09389** 270x270x120
12 unidades 12 units



Board
Tablero de equilibrio
Balance Board

- 09387** 355x355x80
1 unidad 1 unit
- 09397** 355x355x80
6 unidades 6 units



Gugl
Mesa cilíndrica apilable
Stackable cylindrical table

- 01486** 635x635x400
1 unidad 1 unit



Playcards
Ideas de juegos *Game ideas*

09374



**Shift+ Landscape:
Abierto a nuevos mundos de experiencia.**
**Shift+ Landscape:
Open to a new world of experience.**

Shift+

¿Quién dice que la escuela tiene que ser aburrida? Al menos no con las inspiradoras ampliaciones de Shift+ Landscape. También pueden integrarse en el conjunto diversos elementos de tienda que ofrecen ambientes emocionantes para nuevas experiencias escolares. Lo mismo ocurre con la plataforma ligera y los muebles multiusos, que pueden combinarse libremente para crear distintas zonas en dos niveles. Isla de asientos, mesa baja o combinación de mesa y banco: una amplia gama de opciones se combinan inteligentemente en un solo mueble.

Las tarimas no sólo amplían las opciones para nuevas formas de aprendizaje, sino que también proporcionan un escenario para presentaciones o demostraciones de pequeños grupos si es necesario. Una vez más, todo encaja a la perfección. En resumen, una ventaja decisiva. ¡Abre el telón!

Who said schools always have to be conventional? Certainly not the case with the exciting extension elements from Shift+ Landscape. It's perfectly simple to integrate various tent elements into the overall design, providing exciting environments for a new world of learning experiences. The same applies to the lightweight platform and multipurpose units, which can be freely combined to create different types of surfaces on a maximum of two levels. Seating islands, low table or table/bench options, intelligently combine a range of possibilities in a single unit.

The platform elements not only extend the options for new forms of learning but also, if required, rapidly provide a stage for presentations or demonstrations by small groups. Once again, everything fits together perfectly, making a significant additional contribution overall. Curtains up!



Shift+ Landscape: Colchonetas tapizadas y elemento de tienda Leaf. Shift+ Landscape: Padded mats and Leaf tent element.

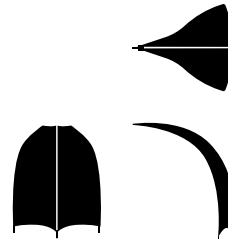

El elemento de tienda Leaf es muy fácil de montar. Las velas pueden fijarse directamente a los broches magnéticos correspondientes de las colchonetas acolchadas mediante cierres magnéticos. El lado ancho del elemento de tienda encaja exactamente en el borde largo de la colchoneta, la punta se puede encajar en el borde opuesto de la colchoneta. Alternativamente, la punta también se puede tensar con un palo de tienda. O puede fijarse a cualquier superficie magnética mediante un único cierre. Si no se necesita el elemento de tienda, puede colocarse en la esquina como un paquete plano o enrollarse y guardarse en la bolsa de accesorios.

The Leaf tent element is very easy to erect. The sails can be directly fixed to the corresponding magnetic catches on the padded mats using magnetic fasteners. The wide side of the tent element fits exactly to the long edge of the mat, with the top point clicking to the opposite edge of the mat. Alternatively, the top can also be fixed taut at the tent pole. It can also be fastened to any magnetic surface using an individual connector. When the tent element is no longer needed, it can be bundled up flat and stowed in the corner, or rolled up and stored in the accessories bag.

Dimensiones en cm An x Al x Pr Dimensions in mm WxHxD

Leaf
Vela textil triangular
Triangular fabric sail

09448 960-2260

Palo de tienda
Tent pole

09449 460-1720

Bolsa para una vela textil
Bag for fabric sail

09450

Herraje magnético
Magnetic fitting

09444 4 Stück 4 units

Gugl
Almacén
Storage space

01486 635x635x400

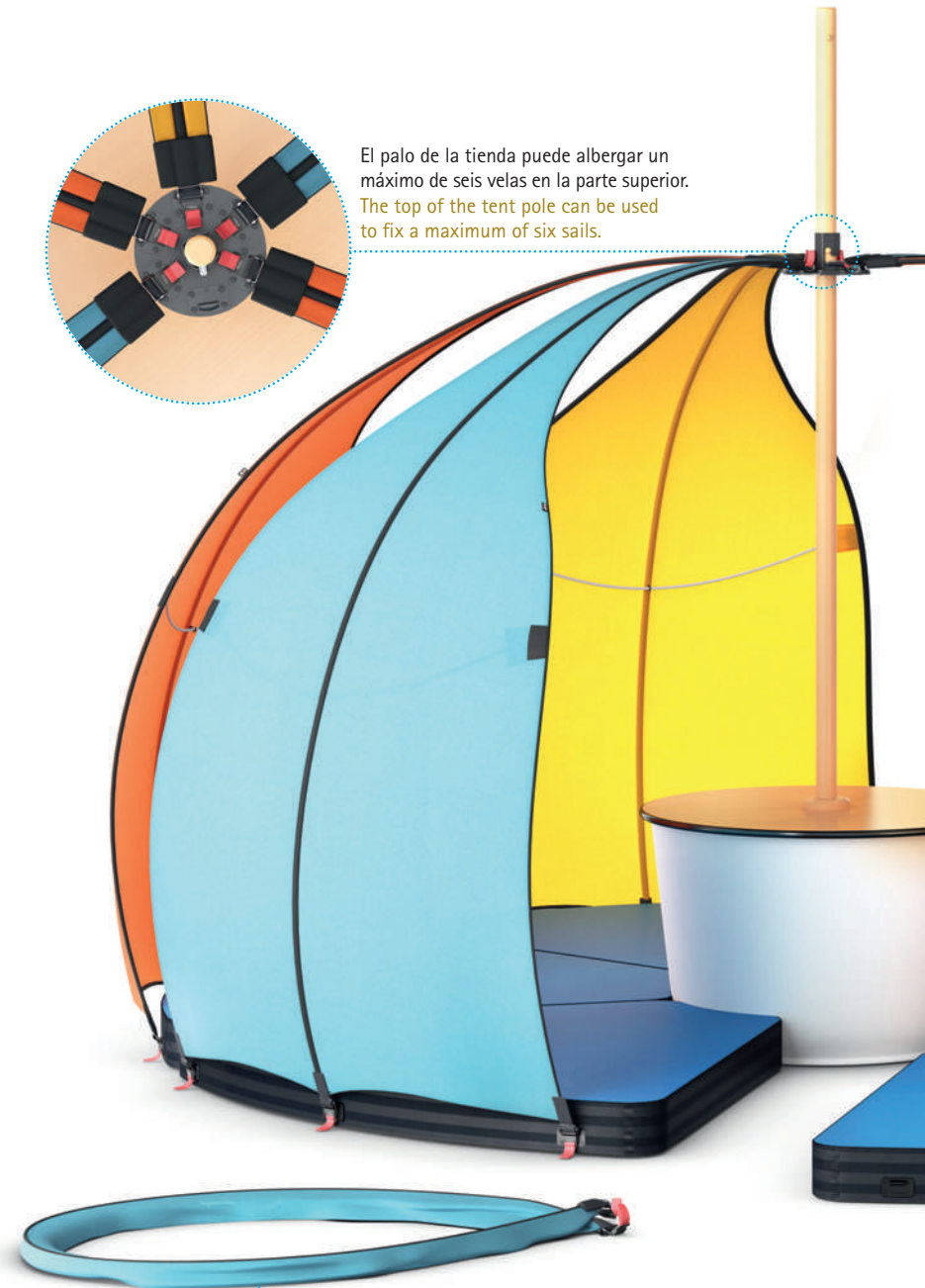

El palo de la tienda puede albergar un máximo de seis velas en la parte superior.
The top of the tent pole can be used to fix a maximum of six sails.

Leaf se puede enrollarse fácilmente y fijarse con cierres de velcro.
Leaf can be easily rolled up and fastened with Velcro fasteners.

La barra horizontal de fibra de vidrio se desengancha de las fijaciones laterales para su almacenamiento.
To store the units away, the horizontal glass fibre pole is removed from the side fastenings.



Bolsa de transporte para una vela.
Transport bag for a sail.

Seis colchonetas triangulares con velas Leaf forman una tienda circular.
Six triangular mats with leaf sails create a circular tent.



Los herrajes magnéticos, llamados conectores individuales, permiten la fijación a cualquier superficie magnética.
Magnetic fixings, referred to as individual connectors, can be used to fasten the system to any magnetic surface.



La vela Leaf se fija de forma fácil y segura a las colchonetas mediante los conectores magnéticos.
Leaf is fastened to the mats simply and securely using the magnetic catches.

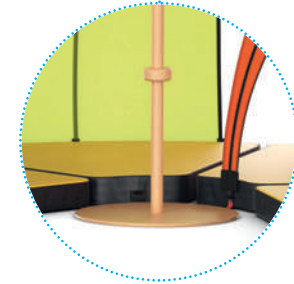

El palo de la tienda puede colocarse directamente en el suelo o en el mueble lateral Gugl.
The tent pole can be positioned directly on the floor or in the Gugl occasional unit.

Shift+ Up: La tarima mesa-banco.

Shift+ Up: The table-bench platform.

Shift+ Up es una tarima y un ligero mueble multiusos todo en uno. Es ideal como elemento de presentación. Los elementos pueden combinarse para formar diferentes superficies en un máximo de dos niveles y, opcionalmente, pueden equiparse con opciones de valla. Los conectores horizontales garantizan que los elementos estén firmemente acoplados y no se deslicen. Los elementos también se pueden girar entre sí. Shift+ Up también es adecuado como isla para sentarse, como mesa baja o como combinación de mesa y banco. Su tablero reversible ofrece una superficie antideslizante para caminar y una superficie plana para escribir. También pueden integrarse gavetas de Grathells.

Shift+ Up is a platform and lightweight multipurpose unit all in one. It is ideal for use as a presentation element. For this, the elements can be combined to form different surfaces on a maximum of two levels and can be equipped with all-round screening options. Horizontal connectors ensure the elements are firmly joined together and do not slip. In addition, the elements can also be rotated up against one another. However, Shift+Up is also suitable for use as a seating island, a low table, or as a table-bench combination. Its reversible top provides a non-slip surface for standing on, as well as a flat writing surface. Grathells boxes can also be incorporated.

Dimensiones en cm An x Al x Pr Dimensions in mm WxHxD



Shift+ Up
Rectángulo
Rectangle

09451 1060-850-320

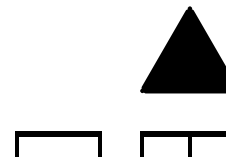

Triángulo
Triangle

09452 1040-1040-320

Adaptador flexible
Flexible adapter

09455



Las plataformas se pueden panelar por todos los lados.
The platforms can be screened all-round at the sides.



Shift+ Up
Panel para rectángulo (largo), triángulo
Screen for rectangle (long), triangle

09454 980-220-12



Tapa para rectángulo (corto)
Screen for rectangle (short)

09453 775-220-12

Panel para montajes triangulares
(siguiente página)
Cover for triangular arrangement
(see next page)

09457

Pueden colocarse dos elementos de plataforma encima de otro (h=590 mm).
Two platform elements can be placed on top of one another (h=590 mm).

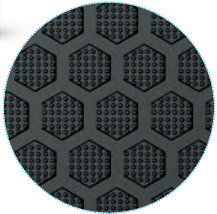

El lado nudoso de la tapa reversible es la superficie de paso, la superficie lisa de escritura.
 The napped side of the reversible top is used to stand on and the flat side acts as a writing surface.

El segundo nivel está conectado al inferior mediante un cierre seguro.
 The top level is fixed to the lower one using a secure catch.

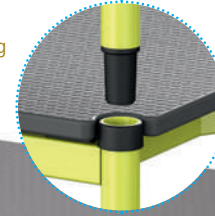
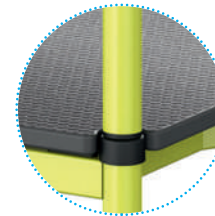

La tapa reversible puede separarse del marco sin necesidad de herramientas.
 The reversible top can be removed from the frame without the need for any tools.

Si Shift+ Up sólo se utiliza en el nivel inferior, puede complementarse con gavetas Grannells.
 If Shift+ Up is used only as a lower level then it can be extended by Grannells boxes.

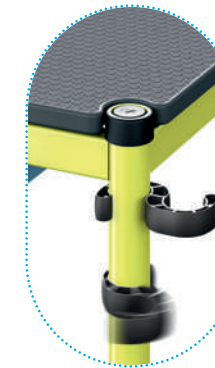

Los conectores horizontales unen los elementos del nivel inferior.
 Horizontal connectors join the lower-level elements together.

Shift+ Up: Opciones de combinación libres. Shift+ Up: Any combination you want.

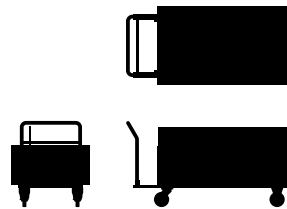

Shift+ Up
Carro de transporte para 6 plataformas
Transport cart for 6 platforms

09456 830-1740-910

Cuevas en el primer piso: También puede realizarse con Shift+ Up y el elemento de tienda Leaf. Las dimensiones de la plataforma rectangular y la colchoneta se adaptan perfectamente. Las velas Leaf encajan a la perfección. Los elementos de plataforma Shift+ Up también pueden combinarse perfectamente entre sí. Las formas básicas triangular y rectangular crean zonas de diferentes tamaños adecuadas, por ejemplo, para presentaciones. En el lateral se puede fijar un panel. Los paneles y los bastidores se pueden desmontar sin herramientas para guardarlos. Ocupan muy poco espacio cuando se colocan en un carro apilable o se guardan a un lado.

Hollows or caves on the first level? This is also possible with Shift+ Up and the Leaf tent element. That's why the dimensions of the rectangular platform and mat are perfectly harmonised. The Leaf's sails match these perfectly too. The Shift+ Up platform elements can also be combined perfectly with one another. The triangular and rectangular basic shapes can create surfaces of different sizes suitable for presentations, as an example. A screen can be fixed at the side. When the elements need to be stored away, the tops and frames can be disassembled without tools. They take up very little space when cleared away onto a stacking trolley, or simply to one side.

Dimensiones en cm An x Al x Pr Dimensions in mm WxHxD



Las dimensiones de los armarios Shift+ y las colchonetas rectangulares coinciden con los elementos Leaf; ambos pueden combinarse perfectamente. The dimensions of the Shift+ cabinets and rectangular floor mats match those of the Leaf elements. The two can be combined to achieve outstanding results.



09457
Tapa
Cover

El hueco entre los elementos triangulares se cierra con una tapa.
The gap between the triangular elements is sealed using a cover.

En el carro de transporte caben hasta seis bastidores y tableros Shift+ Up.
The transport cart can hold up to six Shift+ Up frames and tops.



Los bastidores pueden colocarse unos encima de otros gracias al marco desplazado.
The frames can be pushed over one another thanks to the offset edge frame.

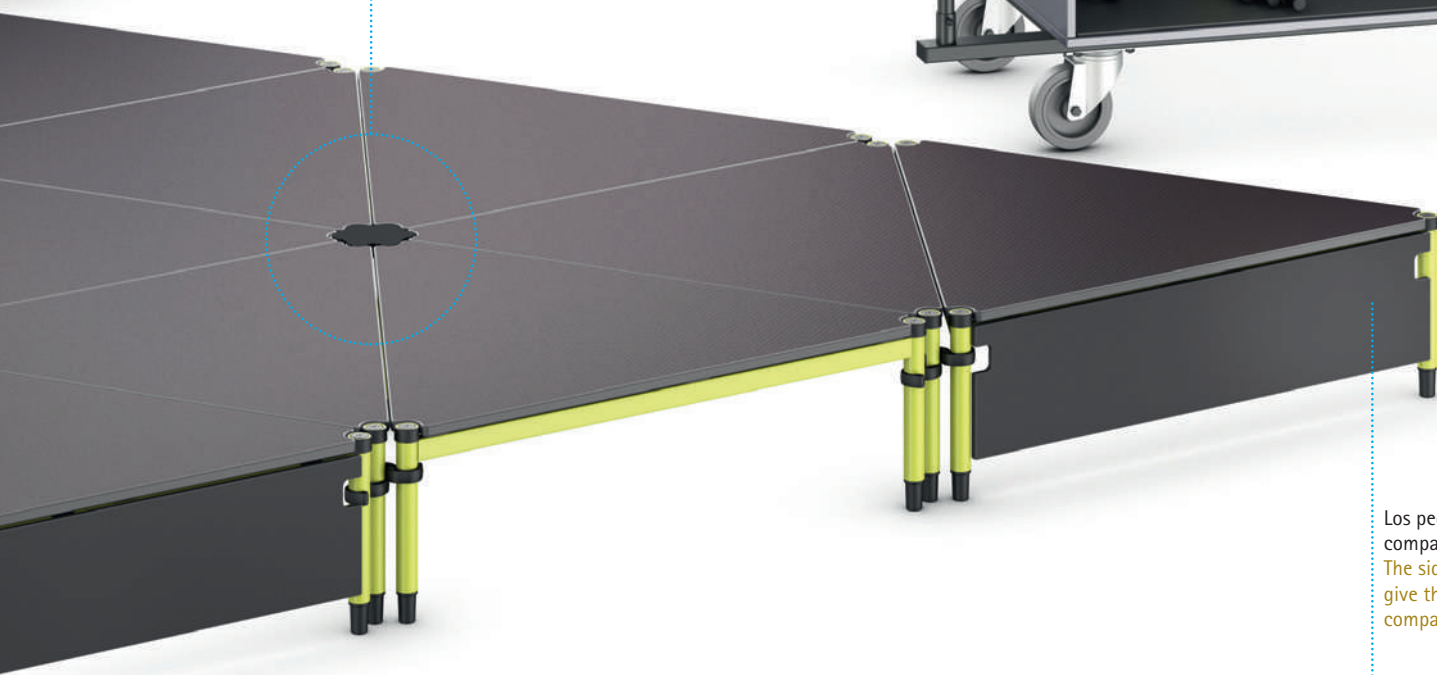

Los pedestales parecen más compactos con un panel lateral.
The side-mounted screens give the platforms a more compact appearance.



Sillas dinámicas.

Compañeras ergonómicas de los elementos de mesa Shift+.

Dynamic chairs.

Ergonomic companions for Shift+ table elements.

Shift+

Estas sillas ergonómicas para estudiantes encajan perfectamente con el mobiliario escolar Shift+, flexible, versátil y especialmente combinable: Los modelos de sillas JUMPER se encuentran a gusto en cualquier ambiente escolar, tanto en el aula como en la sala de conferencias y el auditorio. La familia de sillas Panto, con sus distintos modelos, también es un complemento ideal para los elementos Shift+. También hay muchos otros productos combinables. Por ejemplo, el asiento con movimiento Hokki, que permite la máxima libertad al sentarse de forma lúdica. También hay muebles poco convencionales, como Puzzle, que tiene forma de un auténtico espacio de asientos; o el cómodo asiento Saco Cloud. Todos estos elementos apoyan la gama de ambientes de aprendizaje de diseño diverso.

The JUMPER chair models are ideally suited for the school environment. The ergonomic design ideally matches the flexible, versatile and easy-to-combine Shift+ school furniture. They are equally at home in classrooms, conference rooms and main halls. The Panto chair family is also an ideal addition to the Shift + elements, but there are also many other complimentary products. For example, adding the unique Hokki stool allows maximum freedom and playful movement when sitting. In addition, why not try other unconventional furniture like the Puzzle, which is shaped like a veritable seating landscape? Even the comfortable beanbag Cloud can be included to really mix things up! All of these elements work together to support a range of diverse learning environments.

Shift+ y más: JUMPER Air Move, JUMPER Air Four y JUMPER Air Active.

Shift+ and more: JUMPER Air Move, JUMPER Air Four and JUMPER Air Active.

El JUMPER Air se caracteriza por su asiento de doble pared de polipropileno totalmente reciclable. Es extremadamente cómodo, incluso durante largos periodos de tiempo. Y también ofrece un buen apoyo. JUMPER Air Move es una silla giratoria de altura regulable sin escalonamientos con un mecanismo de balanceo 3D para sentarse de forma dinámica. Permite cambios ergonómicos entre diferentes posturas de asiento. Como silla clásica de cuatro patas, la compacta y robusta JUMPER Air Four encaja perfectamente en una gran variedad de ambientes. El asiento de la silla voladiza JUMPER Air Active se inclina ligeramente hacia delante en la posición de trabajo en la mesa. Al inclinarse, el asiento se orienta hacia atrás, permitiendo que la espalda se relaje activamente. Las sillas también están disponibles como JUMPER Ply con asiento de madera contrachapada de haya moldeada tridimensionalmente.

JUMPER Air is characterised by its dual-walled, air-cushioned seat shell, manufactured from recyclable polypropylene. It is outstandingly comfortable, even when sitting for long periods. It also has very good non-slip surface properties. JUMPER Air Move is a continuously height-adjustable swivel chair with 3D rocker mechanism for dynamic sitting. It positively encourages regular changes between different, ergonomic seating postures. As a classic four-legged chair, JUMPER Air Four blends easily into a wide range of environments. The seating surface of the JUMPER Air Active cantilevered chair tilts forward slightly when the user is working at a desk. When leaning back, the shell tilts accordingly, allowing the spine to actively relax. The chairs are also available as JUMPER Ply versions, with an ergonomic moulded-wood seat shell.

Dimensiones en cm An x Al x Pr Dimensions in mm WxHxD

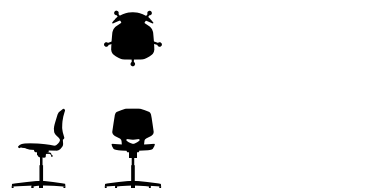

33501

Silla de alumno **Students' chair**
Clase de tamaño **Size class 6**
Asiento **Seat shell L**

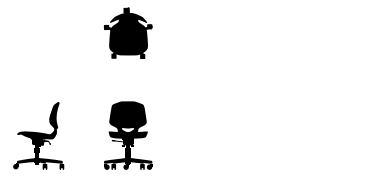

33502

Clase de tamaño **Size class 3-5**
Asiento **Seat shell M**

33506
Clase de tamaño **Size class 5-7**
Asiento **Seat shell L**



33300

Silla de alumno **Students' chair**
Clase de tamaño **Size class 2-3-4-5-6-7**
Asiento **Seat shell S-S-M-M-L-XL**
Apilabilidad **Stackability 5**

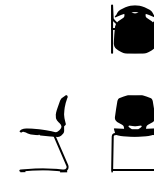

33400

Silla de alumno **Students' chair**
Clase de tamaño **Size class 2-3-4-5-6-7**
Asiento **Seat shell S-S-M-M-L-XL**
Apilabilidad **Stackability 5**

33401

Comfort **Comfort**
Clase de tamaño **Size class 5-6**
Asiento **Seat shell L-XL**
Apilabilidad **Stackability 5**





JUMPER Air Move con altura regulable sin escalonamientos y un mecanismo de balanceo 3D para sentarse de forma dinámica y ergonómica.
 JUMPER Air Move with continuous seating height adjustment and 3D rocker mechanism for dynamic, ergonomic sitting.

JUMPER Air Move es fácil de colocar.
 JUMPER Air Move is easy to store on a desk or table.



JUMPER Air Four sillas pueden apilarse hasta cinco.
 JUMPER Air Four chairs can be stacked up to a height of five units.



JUMPER Air Active es fácil de colocar.
 JUMPER Air Active is easy to store on a desk or table.



JUMPER Air Active sillas pueden apilarse hasta cinco.
 JUMPER Air Active chairs can be stacked up to a height of five units.

Shift+ und mehr: PantoMove-LuPo y PantoSwing-LuPo.

Shift+ and more: PantoMove-LuPo and PantoSwing-LuPo.

La silla giratoria PantoMove-LuPo puede ajustarse de altura sin escalonamientos y dispone un mecanismo de balanceo 3D. Cuando cambia la carga, la superficie del asiento se inclina en consecuencia, permitiendo la libertad de movimiento esencial para sentarse de forma dinámica y mantener la concentración.

El asiento de colchón de aire también ofrece un alto nivel de comodidad. La silla PantoMove-LuPo está equipada de serie con suspensión piggyback para facilitar la colocación. La silla voladiza PantoSwing-LuPo con suspensión hacia delante también está equipada con un cómodo asiento con cojín de aire. La inclinación del asiento se ajusta ergonómicamente cuando el centro de gravedad del cuerpo se desplaza hacia delante o hacia atrás. Las sillas Panto también están disponibles como modelos VF con asiento de madera contrachapada de haya moldeada tridimensionalmente.

The PantoMove-LuPo swivel chair is continuously height-adjustable, featuring a unique 3D rocker mechanism. As body-weight is shifted, the seat surface tilts accordingly, allowing freedom of movement essential for dynamic sitting and sustained concentration. In addition, the air-cushioned shell offers a high degree of seating comfort. The PantoMove-LuPo is equipped with a piggy-back suspension mechanism as standard for simple storage. The forward-sprung PantoSwing-LuPo cantilever chair is also equipped with a comfortable air-cushion seat shell. The inclination of the seat surface adapts ergonomically as the body's centre of gravity moves forwards or backwards. The Panto chairs are also available as VF models with ergonomically shaped, robust beech plywood seat shell.

Dimensiones en cm An x Al x Pr Dimensions in mm WxHxD

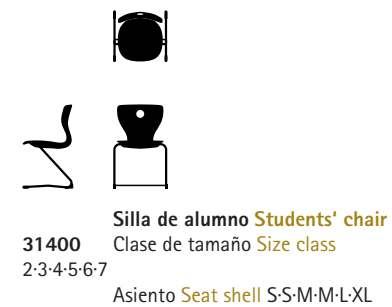
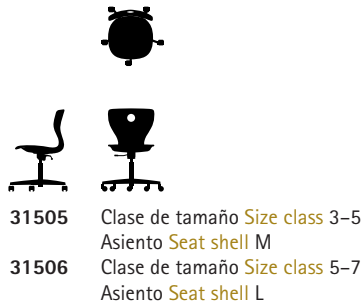
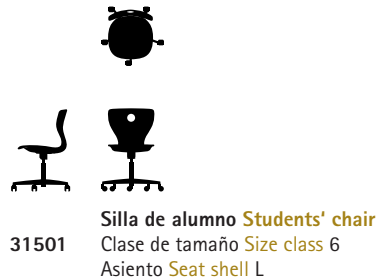



PantoMove-LuPo con altura regulable sin escalonamientos y un mecanismo de balanceo 3D para sentarse de forma dinámica y ergonómica.
 PantoMove-LuPo with continuous seating height adjustment and 3D rocker mechanism for dynamic, ergonomic sitting.

PantoMove-LuPo es fácil de colocar.
 PantoMove-LuPo is easy to store on a desk or table.

PantoSwing-LuPo en aulas de tamaño 2 y 3 sin y en 4,5,6,7 con travesaño para mayor estabilidad.
 PantoSwing-LuPo in size classes 2 and 3 without cross-struts and in sizes 4, 5, 6, 7 with cross-strut for greater stability.

PantoSwing-LuPo es fácil de colocar.
 PantoSwing-LuPo is easy to store on a desk or table.



Materiales y colores. Materials and colours.

Shift+

Las mesas Shift+ Base están disponibles con tapa de tablero aglomerado revestido de resina de melamina o laminado o con tablero de núcleo sólido HPL de alta resistencia. El cuerpo de los elementos de almacenamiento Shift+ Landscape es de tablero aglomerado revestido de resina de melamina. El cuerpo y los frentes están disponibles en varios diseños.

Los elementos de asiento Shift+ Landscape, lineales y curvados, están formados por una robusta placa base y un cojín de espuma con una resistente funda de polipiel. Se puede elegir entre diferentes grupos de imitación de polipiel en varios colores. Una funda resistente de color forma la superficie superior visible de las colchonetas tapizadas. También se puede elegir entre diferentes colores para la robusta vela textil Leaf de tejido elástico.

The tops of the Shift+ Base tables are available as melamine resin-coated or laminate-coated chipboard, or a solid HPL panel. The body of the Shift+ Landscape storage elements are made from melamine resin-coated chipboard. Various finishes can be chosen for the body and fronts.

Linear and curved Shift+ Landscape seating elements are made from a stable base plate and foam upholstery, with a tough synthetic leather covering. It is possible to choose from various groups of synthetic leathers, offering an extensive range of colours. The top seating surface of the padded mats provide a hard-wearing, coloured covering. It is possible to choose various colours for the robust stretch fabric of the textile Leaf sail, or combine various colours in the individual elements.

Materiales **Materials**

Shift+ Up:

Resina epoxi M1

Epoxy resin M1



M 030: gris terra terra grey

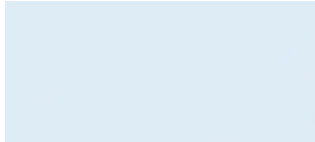

M 032: celeste light blue



M 033: verde claro light green



M 041: turquesa turquoise



M 045: amarillo retama broom yellow



M 059: ártico arctic



M 063: gris antracita anthracite



M 065: negro black



M 071: azul safiro sapphire blue



M 084: sangre de buey oxblood

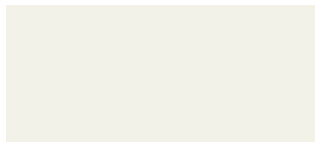

M 091: blanco white (RAL 9016)

Shift+ Up:

Placa de base:

Base plate



L 019: negro claro plain black

Gratnells:

C3

C3



C 001, 011, 021: rojo red



C 015, 025: gris antracita anthracite

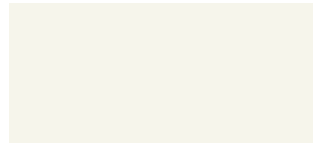

C 016, 026: translúcido translucent



C 030, 040: rojo oscuro dark red



C 031, 041: azul oscuro dark blue



C 032, 042: celeste light blue



C 033, 043: verde claro light green



C 038, 048: turquesa turquoise



C 039, 049: amarillo retama broom yellow

Stapelstein:

EPP C5

EPP C5

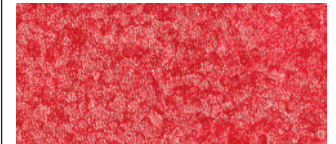

C E01: rojo red

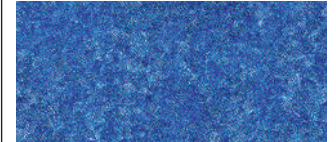

C E02: azul blue



C E03: verde green



C E07: amarillo yellow

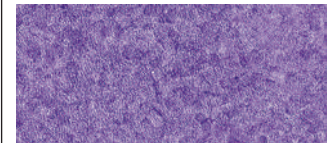

C E19: violeta purple

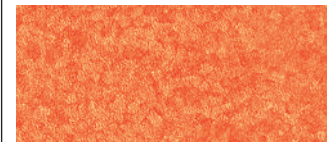

C E37: naranja orange

Shift+ Landscape (Frente **front**) (Cuerpo **body**) + Gugl

Laminado

Laminate



L 027: haya natural natural beech



L 028: arce natural natural maple



L 029: nogal natural natural walnut



L 035: gris andes andes grey

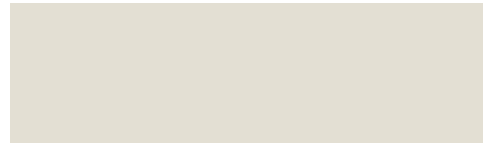

L 031: gris blanco grey white



L 328: blanco white



L 340: roble natural natural oak



L 415: gris terra terra grey

Shift+ Landscape (Frente **front**)

Laminado

Laminate



L 315: naranja orange

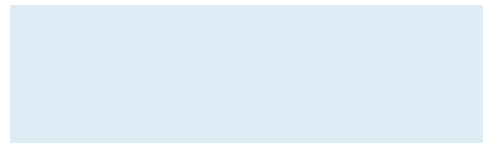

L 412: celeste light blue

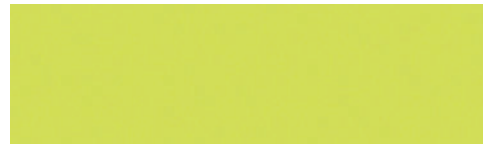

L 413: verde claro light green

Leaf:

S77 Mirage E

S77 Mirage E

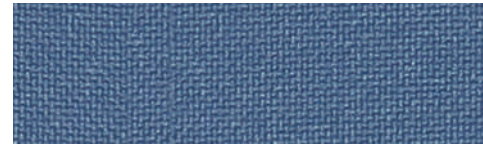

S 360: gris azul grey blue (6378)

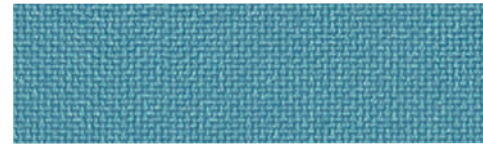

S 363: turquesa turquoise (6366)

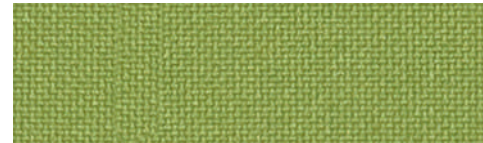

S 364: verde green (6464)

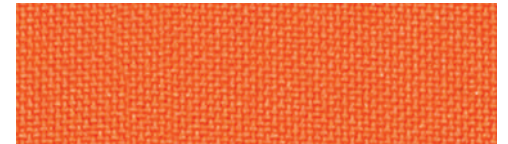

S 367: naranja orange (6133)



S 368: amarillo yellow (6053)

El tejido está fabricado al 100% con Trevira CS y combina un aspecto clásico con una buena protección contra el fuego. Este moderno tejido de fibras de poliéster retardante de llama es elástico, ofrece un buen agarre y es muy resistente a la abrasión y al pilling. Por eso es ideal, por ejemplo, para sillas.

Material: 100% Trevira CS (poliéster)

Existencia a la abrasión: 100.000

Anchura; peso: 1400 mm; 460 g/m², 328 g/m²

Solidez a la luz: 6 (1-8)

Certificados de protección contra incendios: EN 1021-1 (P-c, prueba de coincidencia), EN 1021-2 (P-b, prueba de coincidencia), BS 5852 Crib 5, EN 13501-1 Adherido Clase B, s1, d0, DIN 4102 B1, ÖNORM B 3825 & A 3800-1 B1/Q1, NF D 60-013, CAL 117

Certificados medioambientales: OEKO-TEX 100 (categoría 2), reciclable

This fabric is a weave made from 100% Trevira CS. It combines a classic appearance, with a high level of fire protection. This modern fabric is made from low-flammability polyester fibres. It is stretchable, extremely abrasion-resistant, prevents pilling.

Material: 100% Trevira CS (Polyester)

Abrasion cycles: 100,000

Width; Weight: 1400 mm; 460 g/lm, 328 g/m²

Lightfastness: 6 (1-8)

Fire resistance certifications: EN 1021-1 (P-c, cigarette test), EN 1021-2 (P-b, match test), BS 5852 Crib 5, EN 13501-1 Adhered Class B, s1, d0, DIN 4102 B1, ÖNORM B 3825 & A 3800-1 B1/Q1, NF D 60-013, CAL 117

Environmental certifications: OEKO-TEX 100 (category 2), recyclable

Shift+ Landscape:
S40 Stamskin Top
S40 Stamskin Top



S 847: negro black (00002)



S 864: azul oscuro dark blue (10295)



S 865: turquesa turquoise (20289)



S 866: rojo tráfico traffic red (07478)

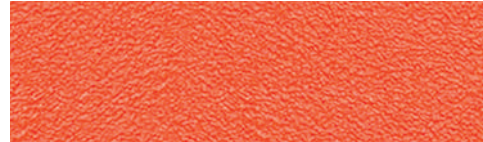

S 867: naranja orange (20280)



S 868: amarillo yellow (20299)



S 986: rojo oscuro dark red (07479)



S 987: verde green (07485)



S 989: gris gray (07445)

Stamskin Top es un material de polipiel de PVC resistente y fácil de cuidar, especialmente indicado para muebles de uso intensivo. Este material fácil de limpiar, extremadamente resistente y duradero es especialmente adecuado para muebles que se utilizan de forma intensiva.

Material: polipiel, compuesto multicapa (PVC)
Material de soporte: jersey de poliamida
Ciclos de abrasión: ≥ 120.000
Anchura; peso: 1400 mm; 1092 g/rm, 780 g/m²
Certificados de protección contra incendios: EN 1021-1 (P-c, prueba de quemadura de cigarrillos), EN 1021-2 (P-b, prueba de cerillas), NFPA 260, CAL 117
Certificados medioambientales: reciclable

Stamskin Top is a tough easy-to-clean artificial leather made from PVC. This easy-to-clean, highly durable material is particularly suitable for furniture subjected to intensive use.

Material: Artificial leather, multilayer composite (PVC)
Substrate: polyamide jersey
Abrasion cycles: ≥ 120,000
Width; Weight: 1400 mm; 1092 g/lm, 780 g/m²
Fire resistance certifications: EN 1021-1 (P-c, cigarette test), EN 1021-2 (P-b, match test), NFPA 260, CAL 117
Environmental certifications: recyclable

Shift+ Landscape:
S64 Mover
S64 Mover

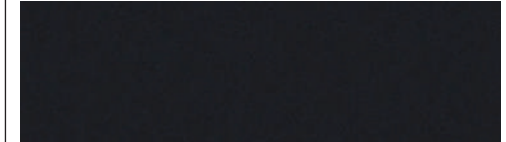

S 309: negro black (59)

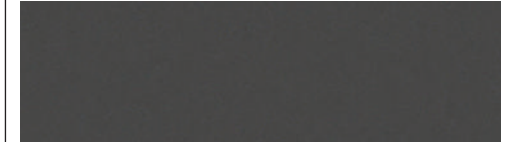

S 310: gris antracita anthracite

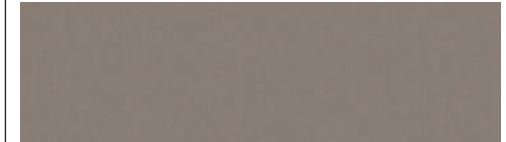

S 311: gris-marrón grey brown (118)

El material de polipiel es 100% poliuretano, y el soporte, poliéster. El material no contiene plastificantes, tiene tacto cálido y absorbe rápidamente el calor corporal. El poliuretano reactivo es transpirable.

Material: polipiel, superficie 100% PU-PC
Material de base: 100% poliéster
Ciclos de abrasión: ≥ 200.000
Anchura; peso: 1400 mm; 430 g/rm, 307 g/m²
Solidez a la luz: 6-7 (1-8)
Certificados de protección contra incendios: EN 1021-1 (P-c, prueba de quemado de cigarrillos), EN 1021-2 (P-b, prueba de cerillas), BS 5852 Crib 0.1, CAL 117

Shift+ Landscape: S82 Evida S82 Evida



S 312: azul blue



S 313: rojo red (124)



S 314: verde green

This artificial leather material is made from 100% polyurethane, with a polyester backing composition. The material is also free from softeners. It is pleasant and warm to the touch, quickly adapting to body temperature. The reactive polyurethane absorbs a high level of humidity for additional comfort.

Material: Artificial leather, surface 100% PU-PC

Substrate: 100% polyester

Abrasion cycles: ≥ 200,000

Width; Weight: 1400 mm; 430 g/lm, 307 g/m²

Lightfastness: 6-7 (1-8)

Fire resistance certification: EN 1021-1 (P-c, cigarette test), EN 1021-2 (P-b, match test), BS 5852 Crib 0,1, CAL 117



S 428: negro black (62)



S 429: gris grey (67)



S 430: azul blue (68)

La polipiel Evida de PVC, de uso universal, tiene una superficie háptica muy agradable con un característico relieve textil. El material de soporte es de algodón orgánico o fibras de eucalipto.

Material: polipiel, aprox. 50% materias primas renovables, aprox. 30% materias primas naturales, aprox. 20% materias primas derivadas del petróleo (vinilo=PVC)

Ciclos de abrasión: ≥ 50.000

Anchura; peso: 1370 mm; 1050 g/rm, 750 g/m²

Certificados de protección contra incendios: EN 1021-1 (P-c, prueba de coincidencia), EN 1021-2 (P-b, prueba de coincidencia), BS 5852 Crib 0.1, UNI 9175 Clase 1 IM, NFPA 260, CAL 117

Certificados medioambientales: OEKO-TEX 100 (categoría 2), colores sin metales pesados



S 431: verde green (59)



S 432: rojo red (57)

The multipurpose artificial leather Evida is made from PVC. The surface is extremely pleasant to the touch and has a characteristic textile structure. The backing composition is made from organic cotton or eucalyptus fibres.

Material: Artificial leather, approx. 50% renewable raw materials, approx. 30% natural raw materials, approx. 20% mineral oil-based raw materials (Vinyl = PVC)

Abrasion cycles: ≥ 50,000

Width; Weight: 1370 mm; 1050 g/lm, 750 g/m²

Fire resistance certifications: EN 1021-1 (P-c, cigarette test), EN 1021-2 (P-b, match test), BS 5852 Crib 0,1, UNI 9175 class 1 IM, NFPA 260, CAL 117

Environmental certifications: OEKO-TEX 100 (category 2), with no heavy metal content

Aviso de protección contra incendios para tejidos Fire protection notice for textiles

Todos los certificados de protección contra incendios documentados se refieren exclusivamente al tejido en sí, no al mueble completo como compuesto de tapicería.

All fire protection certificates documented above refer exclusively to the fabric itself, not to the complete furniture as upholstery composite.

Gestión sostenible: En armonía con la naturaleza.

Sustainable business practices: In harmony with nature.

Para VS, una actividad empresarial sostenible significa actuar en todo momento de forma responsable con las personas, el medio ambiente y la sociedad y fabricar productos excelentes en condiciones económicamente viables. Fabricamos nuestros muebles de forma respetuosa con el medio ambiente y justa exclusivamente en Alemania.

Responsabilidad de producto

En VS, la responsabilidad comienza con el desarrollo del producto y se extiende a la compra de materias primas, la producción, el cumplimiento de las normas de calidad y emisiones, la entrega, el montaje y el servicio, así como un concepto de recuperación y reciclaje de muebles usados.

Información medioambiental

Para cada producto VS, recopilamos información medioambiental con detalles sobre los materiales y las emisiones de CO₂. Éstas se causan por el proceso de producción en VS, el transporte de las piezas suministradas a nosotros y del producto al cliente, así como la extracción y el procesamiento de materiales antes del proceso de producción.

Durabilidad

Fabricamos productos duraderos y seleccionamos los materiales teniendo en cuenta consideraciones medioambientales. De este modo, nos aseguramos de que los productos puedan volver al ciclo de materiales. Al utilizar materias primas, nos aseguramos de producir la menor cantidad posible de recortes y residuos.

Estrictamente controlados y seguros

Sometemos nuestros productos a pruebas periódicas de calidad, seguridad y compatibilidad medioambiental realizadas por institutos independientes reconocidos.

For VS, sustainable business activity means always acting responsibly towards people, the environment and society and thus marketing outstanding products under economically sensible conditions. We manufacture all our furniture in Germany in an environmentally responsible and equitable way.

Product responsibility

For VS, responsibility starts with product development and extends through raw materials procurement, manufacturing, adherence to quality and emissions standards, delivery, assembly and service, right through to a return and recycling concept for end-of-life furniture.

Environmental information

We produce environmental information for all VS products with specifications concerning the material and CO₂ emissions. These are caused by the production process at VS, the transportation of parts from suppliers to us and of the product to the customer, as well as by the acquisition of materials and their processing during production.

Durability

We manufacture long-life products and consider environmental aspects when choosing our materials. In this way, we make sure that products can be reintegrated into the material cycle. When using our raw materials, we make sure that we reduce offcuts and waste to a minimum.

Strictly monitored and safe

Our products are regularly inspected by well-known, independent institutes for quality, safety and environmental responsibility.

Campaña de espalda sana

Sello de calidad para productos especialmente recomendables desde el punto de vista ergonómico

Healthy Back Campaign

Quality label awarded for products that are very highly recommended due to their ergonomic design

**Pacto Mundial de las Naciones Unidas**

Cumplimiento de normas empresariales éticas, sociales y ecológicas. VS es miembro del Pacto Mundial desde 2008

UN Global Compact

Adherence to ethical, social and economic standards in our business practices. VS has been a member of the Global Compact since 2008

Sistemas de gestión

VS está certificada según DIN EN ISO 9001 (gestión de calidad), DIN EN ISO 50001 (gestión energética) y DIN EN ISO 14001 (gestión medioambiental) (ID 9108613948)

Management systems

Certified quality management (DIN EN ISO 9001), energy management (DIN EN ISO 50001) and environmental management (DIN EN ISO 14001) (ID 9108613948)



DIN EN ISO 9001
DIN EN ISO 50001
EN ISO 14001

**ISO 38200**

Regulación de la divulgación de información a lo largo de la cadena de suministro de madera y productos derivados para promover el abastecimiento responsable y legal de madera

ISO 38200

Control of the information flow throughout the supply chain for wood and wood-based products in order to promote the responsible, legally compliant sourcing of timber

Certificado PEFC

Madera procedente de bosques gestionados de forma sostenible y orígenes controlados (PEFC/04-31-2358)

PEFC certificate

Timber from sustainably managed forests and controlled sources (PEFC/04-31-2358)



PEFC/04-31-2358



Emissionsgeprüft
Schadstoffgeprüft

Emisión probada**Contaminante probado**

Los límites de contaminantes cumplen o están por debajo de los requisitos legales (ID 1111227746)

Emission tested**Tested for harmful substances**

Pollutant limit values comply with legal requirements (ID 1111227746)

Seguridad probada

Todos los productos de la serie VS cumplen los requisitos del sello GS. Este sello tiene su base en la ley alemana de seguridad de los productos.

Tested safety

All series products meet the requirements of the GS (tested safety) label. Based on the German Product Safety Act

**BIFMA level 3**

Nivel más alto del certificado de sostenibilidad BIFMA, equivalente en EE.UU. al nivel europeo

BIFMA level 3

Highest level of the BIFMA sustainability certificate

**Nivel europeo 3**

Nivel más alto del certificado de sostenibilidad de la Asociación Industrial Oficina y Entorno de Trabajo e.V. (IBA)

European Level 3

Highest level of the sustainability certificate issued by the IBA office and working world industry association





www.vs-moebel.de www.vs-furniture.com

VS Vereinigte Spezialmöbelfabriken GmbH & Co. KG
97941 Tauberbischofsheim, Germany | Hochhäuser Straße 8
Tel: 09341 88-0 | Fax: 09341 88-107 | vs@vs-moebel.de
Export: Phone: +49 9341 88-888 | export@vs-moebel.de